



D 17PRO / D 23PRO / D 26PRO / D 33PRO ASZTALI ÉS OSZLOPOS FÚRÓGÉPEK PROFI FELHASZNÁLÁSRA

- ▶ nyugodt járású, erőteljes elektromos motor
- ▶ kezelőbarát biztonsági kapcsoló IP 54 szerint, alacsony feszültség-leoldóval
- ▶ fűrásmélység-ütköző
- ▶ precízen megmunkált munkaasztal átlósan futó T-hornyokkal
- ▶ munkaasztal magassága fogasléccel állítható
- ▶ ékszj-védőborítás biztonsági kapcsolóval
- ▶ alumínium elötölókar egy darabból öntve
- ▶ masszív, nagyfelületű gépalap hornyokkal, erős bordázattal talppal
- ▶ bordázott ékszj
- ▶ digitális fűrásmélység kijelző

Szállított tartozékok

- ▶ gyorszorítású fűrótkörmény 1-16 mm
- ▶ kúpátalakító
- ▶ T-horony



D 17Pro

Cikkszám: 3003010

219.900,-Listaár: ~~269.810,-~~

D 23Pro (230 V)

Cikkszám: 3003015

314.770,-Listaár: ~~372.670,-~~

D 23Pro (400 V)

Cikkszám: 3003020

318.460,-Listaár: ~~377.830,-~~

D 26Pro

Cikkszám: 3003030

358.950,-Listaár: ~~424.970,-~~

D 33Pro

Cikkszám: 3003040

496.370,-Listaár: ~~587.670,-~~

KÉSZLETKISÖPRŐ ÁR!



- ▶ High smoothness thanks to ground multi-tooth contact
- ▶ Best power transmission by aluminium pulleys in combination with toothed GATES quality wedge belts (from OPTIdrill D 23PRO)



- ▶ digitális fűrásmélység és fordulatszám kijelző a házba integrálva
- ▶ változtatható mértékegység (metrikus / hüvelyk)

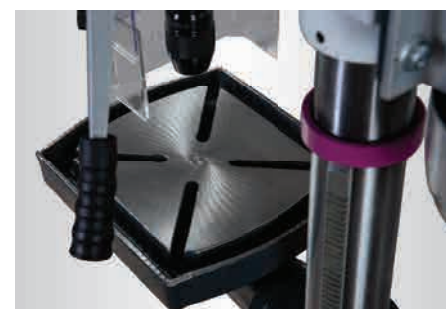

- ▶ precízen megmunkált munkaasztal átlósan futó T-hornyokkal
- ▶ fűróasztal ± 45°-ban dönthető, 360°-ban forgatható

Műszaki adatok	D 17Pro	D 23Pro	D 26Pro	D 33Pro
Cikkszám	3003010	3003020	3003030	3003040
Motorteljesítmény	500 W (230 V ~50 Hz)	750 W (400 V ~50 Hz)	750 W (400 V ~50 Hz)	1,1 kW (400 V ~50 Hz)
Fűróteljesítmény acélban	Ø 16 mm	Ø 25 mm	Ø 25 mm	Ø 30 mm
Tartós fűróteljesítmény acélban	Ø 12 mm	Ø 20 mm	Ø 20 mm	Ø 25 mm
Főorsókúp	MK2	MK2	MK3	MK4
Kinyúlás	152 mm	180 mm	210 mm	254 mm
Kinyúlás / Főorsó munkautja	65 mm	80 mm	85 mm	120 mm
Főorsó fordulatszám	680 - 2.700 ford./perc	200 - 2.440 ford./perc	200 - 2.440 ford./perc	120 - 1.810 ford./perc
Fokozatok száma	5	12	12 fokozat	9 fokozat
Fűróasztal (h x sz) / T-horony méret	235 x 220 / 12 mm	280 x 245 / 12 mm	330 x 290 / 14 mm	475 x 425 / 14 mm
Méreték (h x sz x m)	565 x 275 x 840 mm	615 x 330 x 1.015 mm	670 x 355 x 1.640 mm	755 x 440 x 1.705 mm
Nettó tömeg	36,5 kg	63,5 kg	85 kg	132 kg

DQ 22 ÉKSZÍJHAJTÁSÚ OSZLOPOS FÚRÓGÉP

- ▶ elkülönített vészleállító nyomógomb
- ▶ fúrásmélység-ütköző
- ▶ precízen megmunkált munkaasztal átlósan futó T-hornyokkal
- ▶ fúróasztal ± 45°-ban dönthető, 360°-ban forgatható
- ▶ egy darabából öntött alumínium előtölő kar csúszásmentes markolattal
- ▶ precíz golyóscsapágyazott főorsó
- ▶ biztonságos 24 V DC alacsony feszültségű kezelőgombok
- ▶ kiváló minőségű gyorszorítású fúrótokmány
- ▶ beépített géplámpa

Műszaki adatok	DQ 22
Motor teljesítmény	550 W (230 V vagy 400 V)
Fúróteljesítmény / tartós fúróteljesítmény acélban (S235JR)	Ø 16 mm / Ø 14 mm
Főorsókúp	MK2
Kinyúlás / Főorsó munkaútja	169 mm
Főorsó munkaútja	85 mm
Főorsó fordulatszám	300-2.300 ford./perc
Fokozatok száma	12 fokozat
Asztalméret (h x sz) / T-csavar	270 x 270 mm / 14 mm
Fúróasztal billenthető / elfordítható	+45° / 360°
Méret (h x sz x m) / Nettó tömeg	700 x 351 x 1.006 mm / 41.7 kg



DQ 22 (400V)

Cikkszám: 3191045

201.920,-

Listaár: 287.850,-

KÉSZLETKISÖPRŐ ÁR!

Szállított tartozékok

- ▶ gyorszorítású fúrótokmány
- ▶ T-hornyok
- ▶ kúpátalakító MK2-B16

DX 15V ASZTALI FÚRÓGÉP FOKOZATMENTES FORDULATSZÁM-SZABÁLYZÁSSAL

- ▶ legjobb erőátvitel az alumínium ékszíjtárcsáknak köszönhetően
- ▶ vészleállító gomb, magasságban állítható tokmányvédő mikrokapcsolóval
- ▶ digitális fordulatszámkijelző, fokozatmentesen állítható potencióméterrel
- ▶ fóliás billentyűzet, nagy kontrasztú OLED-kijelzővel, mely ellenáll a szennyeződéseknek és a nedvességnek, könnyen tisztítható
- ▶ vastag falú öntvény oszlop és masszív géptalp
- ▶ EMC C2 hálózati zavarssűrűvel szerelve

Műszaki adatok	DX 15V
Motorteljesítmény	0,85 kW (230 V ~50 Hz)
Fúróteljesítmény acélban	Ø 15 mm
Tartós fúróteljesítmény acélban	Ø 12 mm
Főorsókúp	MK2
Kinyúlás	235 mm
Főorsó munkaútja	60 mm
Főorsó fordulatszám	100 - 3.000 ford./perc
Fúróasztal (h x sz) / T-horony	290 x 290 mm / 10 mm
Gépalap (h x sz) / T-horony méret	290 x 280 mm / 14 mm
Méreték (h x sz x m)	425 x 475 x 980 mm
Nettó tömeg	66 kg



- ▶ állítható magasságú tokmányvédő mikrokapcsolóval
- ▶ kiváló minőségű OPTIMUM gyorszorítású fúrótokmány alappfelszereltségként



DX 15V

Cikkszám: 3020155

521.740,-

Listaár: 673.130,-

KÉSZLETKISÖPRŐ ÁR!

Szállított tartozékok

- ▶ gyorszorítású fúrótokmány 1-13 mm
- ▶ kúpátalakító MK2/B16

B 24H ASZTALI ÉS OSZLOPOS FÚRÓGÉP KIVÁLÓ TELJESÍTMÉNY-ÁR ÉRTÉK ARÁNNYAL

- ▶ nyugodt járású, erőteljes elektromos motor
- ▶ elkülönített vészleállító nyomógomb
- ▶ 400 Voltos modellek forgásirányváltó kapcsolóval
- ▶ precízen megmunkált, masszív munkaasztal átlósan futó T-hornyokkal, 360°-ban forgatható
- ▶ gyorsoldó ékszíjfejlesztő a könnyebb fordulatszám váltáshoz
- ▶ beépített géplámpa
- ▶ egy darabából öntött alumínium előtölő kar csúszásmentes Softgrip-markolattal

Műszaki adatok	B 24H	
Cikkszám	3020241	3020243
Motorteljesítmény	850 W (230 V / 400 V)	
Fúrótelj. / tartós fúróteljesítmény acélban	Ø 24 mm / Ø 20 mm	
Főorsókúp / Kinyúlás	MK2 / 165 mm	
Főorsó munkaútja	85 mm	
Főorsó fordulatszám	350 - 4.000 ford./perc	
Fokozatok száma	7	
Asztal hossz x szélesség / T-horony méret	280 x 300 / 14 mm	
Méreték (h x sz x m)	665 x 434 x 998 mm	
Nettó tömeg	92 kg	



- ▶ Smooth running thanks to ground multi-tooth driver
- ▶ Best power transmission through aluminum pulleys in conjunction with toothed GATES quality V-belt



B 24H (230 V)

Cikkszám: 3020241

664.370,-

Listaár: 754.700,-

B 24H (400 V)

Cikkszám: 3020243

664.370,-

Listaár: 754.700,-



BF 16VARIO KOMPAKT FÚRÓ-MARÓGÉP FOKOZATMENTESEN SZABÁLYOZHATÓ HAJTÓMŰVEL

- ▶ sokoldalú alkalmazási lehetőség
- ▶ kétfokozatú hajtóműáttétel
- ▶ főorsó MK2 kúppal
- ▶ alacsonyfeszültségű 24V DC elektronika
- ▶ C1 osztályú EMC szűrő
- ▶ a fűrő-marófej mindkét irányba ± 90 °-kal billenthető, lehetővé téve ezáltal a maró- és fűrőműveleteket minden szög helyzetben
- ▶ állítható magasságú és nagy méretű védőüveg mikrokapcsolóval
- ▶ állítható nóniusz skálagyűrű a kézikereken a pontos elmozdulás érdekében
- ▶ letisztult, egyszerűen áttekinthető kezelőkonzol ki- és bekapcsolóval, potenciométerrel, vészleállító nyomógombbal
- ▶ fokozatmentesen szabályozható fordulatszám 100 és 3000 f/p. között
- ▶ nagy körfutási pontosság: a kúpgörgős csapágyaknak köszönhetően ≤ 0,015 mm a főorsó alaphelyzetében mérve
- ▶ stabil és pontos fecskefarok-vezeték éklécekkal utánállítható mind a 3 tengelyen
- ▶ az oszlop átszerelhető az alkalmazási terület kiterjesztése érdekében
- ▶ masszív keresztasztal T-hornyokkal, hűtőfolyadék-csatornával, valamint állítható végütközőkkel
- ▶ integrált hosszirányú skála a keresztasztalon
- ▶ minden mozgási út nóniusz skáláról leolvasható
- ▶ minden mozgási út rögzítési lehetőséggel van ellátva
- ▶ kiváló ár/érték arány

Műszaki adatok	BF 16Vario
Motor teljesítmény	500 W (230 V)
Fűrőteljesítmény	Ø 16 mm
Tartós fűrőteljesítmény acélban	Ø 12 mm
Max. marófej méret	Ø 52 mm
Szármaró mérete	Ø 20 mm
Főorsókúp	MK2/M 10
Kinyúlás	170 mm
Főorsó munkautja	50 mm
Főorsó fordulatszám	100 - 3.000 ford./perc
Fokozatok	2 fokozat, elektronikusan állítható
Asztal hossz x szél.	400 x 120 mm
T-horony méret / Távolság / Szám	10 mm / 35 mm / 3
X- / Y- / Z- tengely úthossz	220 / 160 / 210 mm
Méret (h x sz x m)	505 x 465 x 795 mm
Nettó tömeg	62 kg

BF 16Vario

Cikkszám: 3338116

466.560,-

Listaaár: ~~552.370,-~~

Szállított tartozékok

- ▶ kúppátalakító MK2/B16
- ▶ behúzószár M 10
- ▶ kezelőszerszámok



MH 22 V FÚRÓ-MARÓGÉPEK MASSZÍV MODELLEK FOKOZATMENTESEN SZABÁLYOZHATÓ ORSÓHAJTÁSSAL

- ▶ stabil és precíz fecskefarok-vezetékek, melyek minden tengelyen hézagmentesen utánállíthatóak
- ▶ EMC zavarcsökkentő
- ▶ minden vezeték köszörült és hántolt (olajzsebek a kenéshez)
- ▶ sokoldalú alkalmazási lehetőség
- ▶ biztonságos elektromos rendszer, 24 voltos kezelőpanel
- ▶ jobb/bal forgásirány
- ▶ a fűrő-maró fej ±90°-ban billenthető a különböző szögfekvésű marási és fűrési munkákhoz
- ▶ állítható magasságú és nagy méretű védőüveg a felhasználó védelmében
- ▶ minden tengelyen nóniusz skála a pontos elmozdulás érdekében
- ▶ kézikereken, állítható nóniusz skálagyűrű
- ▶ fűrőorsó elötölása csillagokkal vagy kézikerekkel
- ▶ fokozatmentesen, elektronikusan szabályozható fordulatszám, digitális kijelzővel

MH 22VD:

- ▶ DRO 5 digitális pozíció kijelzővel

MH 22V

Cikkszám: 3338135

783.480,-

Listaaár: ~~1.062.330,-~~

Műszaki adatok	MH 22 V / MH 20 VD
Motor teljesítmény	950 W (230 V)
Fűrőteljesítmény acélban (S235JR)	Ø 20 mm
Tartós fűrőteljesítmény acélban (S235JR)	Ø 16 mm
Főorsókúp	BT 20
Kinyúlás	170 mm
Főorsó munkautja	45 mm
Főorsó fordulatszáma	90-3.000 ford./perc
Fokozatok száma	2 fokozat
Keresztasztal hossz x szélesség	700 x 180 mm
T-horony méret	12 mm
Orsó - keresztasztal távolság	360 mm
X- / Y- / Z-tengely úthossz	480 mm / 175 mm / 270 mm
Méret (h x sz x m)	745 x 650 x 950 mm
Nettó tömeg	120 kg



MH 22V



BMP GÉPSATUK	Cikkszám	Br. listaár	Br. akciós ár
BMP 100	3052610	24.520,-	16.560,-
BMP 130	3052613	30.440,-	20.680,-



- ▶ sok rögzítési lehetőség a fúróasztalon a hosszukás lyukaknak köszönhetően
- ▶ könnyű járás
- ▶ robusztus kialakítás prizmaszopókkal
- ▶ orsó görgözött trapézmenettel

BME GÉPSATUK	Cikkszám	Br. listaár	Br. akciós ár
BME 150 (30 x 150 mm)	3052636	28.330,-	18.750,-



- ▶ könnyű járás
- ▶ pontos pofavezetés, nagy tengelyirányú terhelésnél is
- ▶ orsó görgözött trapézmenettel
- ▶ sok rögzítési lehetőség a fúróasztalon a hosszukás lyukaknak köszönhetően

FMSN GÉPSATU	Cikkszám	Br. listaár	Br. akciós ár
FMSN 125	3354120	175.410,-	115.460,-



- ▶ minőségi öntvényből készült satutest
- ▶ edzett, köszörült vezetékfelületek és cserélhető szorítópfők
- ▶ a szorítópfők megfordításával belső szorításhoz is használható
- ▶ forgóalappal szerelve, így 360°-ban elfordítható

TERMIKUS FÚRÓ + MENETFORMÁZÓ KÉSZLET	Cikkszám	Br. listaár	Br. akciós ár
THERMDRILL M6-os "formáló" típusú menetfúró	3060026	54.140,-	50.530,-
THERMDRILL M8-as "formáló" típusú menetfúró	3060028	63.160,-	58.950,-
THERMDRILL M12-es "formáló" típusú menetfúró	3060032	95.530,-	89.160,-



TERMIKUS FÚRÓ + MENETFORMÁZÓ KÉSZLET	Cikkszám	Br. listaár	Br. akciós ár
THERMDRILL M6-os "vágó" menetfúró készlet.	3060046	76.420,-	59.240,-



MENETFORMÁLÓ FEJEK GALLÉRRAL	Cikkszám	Br. listaár	Br. akciós ár
THERMDRILL M6-os menetformáló fej gallérral	3060106	36.090,-	33.690,-
THERMDRILL M12-es menetformáló fej gallérral	3060112	59.440,-	55.480,-



HSS 12 DARABOS MARÓKÉSZLET	Cikkszám	Br. listaár	Bruttó akciós ár
HSS 12 darabos marókészlet	3352250	33.390,-	25.880,-



- ▶ titán bevonat, nagy keménység és stabilitás, hosszabb élettartam
- ▶ 6 maró, rövid változat, 2 vágóél DIN 1835 B (Ø 12x73, 10x63, 8x61, 6x52, 5x52, 4x51 mm)
- ▶ 6 maró, rövid változat, 4 vágóél DIN 1835 B (Ø 12x83, 10x73, 8x6, 6x57, 5x57, 4x55 mm)

GÖMBMARÓKÉSZLET	Cikkszám	Br. listaár	Bruttó akciós ár
9 részes gömbmarókészlet	3352116	134.830,-	89.490,-



- ▶ TiAlN-bevonattal
- ▶ 9 részes; méretek: 3 x 4 mm/3 x 6 mm/3 x 8 mm
- ▶ 2 vágóélű kivitel, homlokél geometria, sodrásí szög 300

PATRONKÉSZLET	Cikkszám	Br. listaár	Bruttó akciós ár
ISO 40 / ER32 - M16 / BT40	3352056	143.710,-	111.390,-



- ▶ patronbefogó tokmány
- ▶ 18 db. ER 25 patron, méretek: Ø 2 - Ø 20 mm / DIN ISO 15488
- ▶ kampókulcs
- ▶ alumínium tok
- ▶ 1 x M16/M16 behúzócsavar
- ▶ 1 x BT 40 behúzócsavar

PATRONKÉSZLET	Cikkszám	Br. listaár	Bruttó akciós ár
ER 25, 15 részes, Ø 1-16 mm	3441109	76.930,-	59.630,-
ER 32, 18 részes, Ø 3-20 mm	3441122	92.560,-	71.750,-



- ▶ patronbefogó tokmány
- ▶ 18 db. ER 25 patron, méretek: Ø 2 - Ø 20 mm/DIN ISO 15488
- ▶ kampókulcs
- ▶ alumínium tok

MUNKALÁMPA	Cikkszám	Br. listaár	Bruttó akciós ár
MBLV LED nagyító lámpa	3351090	86.650,-	67.160,-



OPTIMUM[®] MBLV
WALCHEN - GERMANY
Diese Leuchte enthält eingebauter LED-Lampen.
This luminaire contains built-in LED lamps.

LED

Die Lampen können in der Leuchte nicht ausgetauscht werden.
The lamps cannot be changed in the luminaire.

874/2012

- ▶ elektromos csatlakozás 14 W / 230 V -50 Hz
- ▶ nagy méretű, 125 mm átmérőjű nagyító
- ▶ 10-100% tartományban szabályozható fényerősség
- ▶ a csatlakoztató könnyedén állítható, csavarral rögzíthető
- ▶ kellemes, 2200 Lm erősségű fény
- ▶ csuklós kar hossza 830 mm, IP20 védettség
- ▶ nagyító lámpa 1,5x optikai nagyítással

RTU 165 KÖRASZTAL	Cikkszám	Br. listaár	Bruttó akciós ár
RTU 165 vízszintes-függőleges körasztal	3354165	566.360,-	366.840,-



- ▶ magas minőségű mechanit-öntvényből
- ▶ precíziós kúpgörgős csapagy
- ▶ nagy igénybevétel mellett is stabil
- ▶ 24 pozíció (15°-os osztás)
- ▶ nagy orsófurat a hosszabb munkadarabok befogásához
- ▶ 3 pofás tokmány, 6 osztótárcsa
- ▶ direkt osztás a sorozatgyártás nagyobb sebessége érdekében
- ▶ fokosztás 360°-os skálával forgatókarral és nöniusz skálával



TU 1503V ESZTERGAGÉP ELEKTRONIKUS FORDULATSZÁM SZABÁLYZÁSSAL, MODELLEPÍTŐK SZÁMÁRA

- ▶ gépágy szürkeöntvényből, induktív edzéssel, precízen köszörülve
- ▶ a főorsó garantált körfutási pontossága kisebb mint 0,015 mm
- ▶ eszterगतokmány körfutási pontossága max 0,05 mm
- ▶ vezérsó menetvágáshoz vagy automatikus hosszsztergáláshoz
- ▶ hossz-, kereszt- és kéziszán
- ▶ automatikus hossz- és vezérsó-hajtómű
- ▶ forgásirányváltó a kezelőkonzolon kapcsolható
- ▶ kézikerekek beállítható finomskalával 0,04/0,01 mm
- ▶ két pozíciós késtartó, fokozatmentes fordulatszám szabályzás
- ▶ minden vezeték éklécekkal hézagmentesen utánállítható

Szállított tartozékok

- ▶ háromfás tokmány Ø 80 mm
- ▶ állócsúc MK 1
- ▶ választófal
- ▶ forgácsteknő
- ▶ csere fogaskerék készlet
- ▶ két részes késtartó
- ▶ kezelőszerszám

Műszaki adatok	TU 1503V
Cikkszám	3420260
Motor teljesítmény	450 W (230 V)
Csúcsmagasság	75 mm
Csúcsávolság	265 mm
Ágyszélesség	70 mm
Orsó fordulatszám	120-3.000 ford./perc
Orsókup	MK 1
Orsófurat	Ø 11 mm
Felsőszán úthossz	40 mm
Keresztzán úthossz	55 mm
Szegnyeregkup	MK 1
Szegnyereg munkaút	30 mm
Hosszelőtolás	0,05 - 0,1 mm/U
Metrikus menetvágás	0,5 - 1,5 mm/U
Méret (h x sz x m)	570 x 340 x 300 mm
Nettó tömeg	23 kg

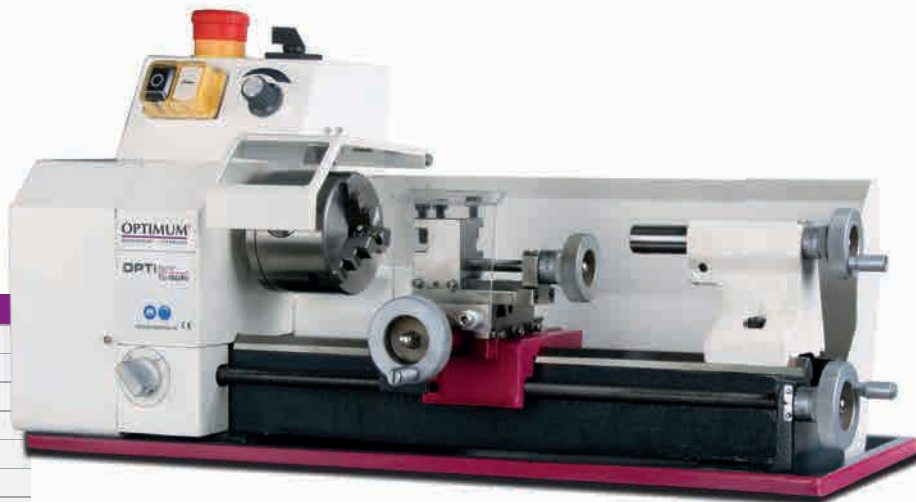

TU 1503V

Cikkszám: 3420260

388.120,-Listaár: ~~459.500,-~~

TU 2004V ESZTERGAGÉP DIGITÁLIS FORDULATSZÁM KIJELZŐVEL, FOKOZATMENTES FORDULATSZÁM SZABÁLYZÁSSAL

- ▶ prizmás gépágy szürkeöntvényből, induktív edzéssel, precízen köszörülve
- ▶ edzett és köszörült ágyvezetékek, edzett főorsó (DIN 6350) axiális csapágy
- ▶ a főorsó garantált körfutási pontossága kisebb mint 0,009 mm
- ▶ automatikus hossz- és vezérsó-hajtómű
- ▶ hossz-, kereszt- és kéziszán
- ▶ forgásirányváltó a kezelőkonzolon kapcsolható
- ▶ a vezérsó két önkenő csapágyban fut
- ▶ a cserekerék-készletnek köszönhetően nagy menetvágási tartomány

Szállított tartozékok

- ▶ háromfás tokmány Ø 100 mm
- ▶ MK2 és MK3 állócsúc
- ▶ négyes késtartó
- ▶ választófal
- ▶ forgácsteknő
- ▶ csere fogaskerék készlet
- ▶ kezelőszerszám

Műszaki adatok	TU 2004V
Cikkszám	3420310
Motor teljesítmény	600 W (230 V)
Csúcsmagasság	100 mm
Csúcsávolság	300 mm
Elfordulási Ø keresztzán felett	110 mm
Orsó fordulatszám	150-2.500 ford./perc
Fokozatok	2 fokozat, elektronikusan állítható
Orsókup	MK3
Orsófurat	Ø 21 mm
Felsőszán úthossz	55 mm
Keresztzán úthossz	75 mm
Szegnyeregkup	MK2
Szegnyereg munkaút	65 mm
Hosszelőtolás	0,1/0,2 mm/U
Metrikus menetvágás	0,25 - 3 mm/U
Méret (h x sz x m)	830 x 425 x 360 mm
Nettó tömeg	61 kg

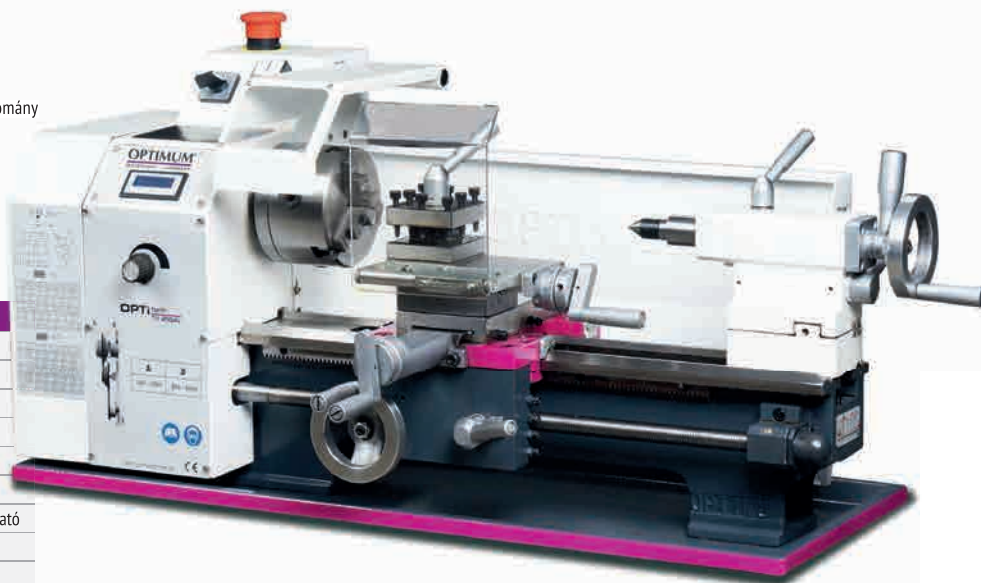

TU 2004V

Cikkszám: 3420310

566.930,-Listaár: ~~671.210,-~~

TU 2304 / TU 2304 V ESZTERGAGÉPEK KISEBB ESZTERGÁLÁSI FELADATOKHOZ

- ▶ főorsó garantált körfutási pontossága $\leq 0,009$ mm
- ▶ edzett és köszörült Z-tengely vezeték
- ▶ eszterga tokmány pontossága $\leq 0,05$ mm
- ▶ gépágy szürke öntöttvasból
- ▶ jobb / bal forgásirány
- ▶ vészleállító nyomógomb
- ▶ vezérlőrsó menetvágásra / automatikus hosszirányú esztergálásra is használható
- ▶ görgözött trapézorsók

TU 2304V:

- ▶ a fordulatszám könnyen állítható a potencióméter segítségével
- ▶ digitális fordulatszám-kijelző
- ▶ C1 osztályú EMC szűrő

Szállított tartozékok

- ▶ hárompofás tokmány $\varnothing 100$ mm, központi befogású
- ▶ állócsúcs MK2 és MK3
- ▶ négyes késtartó
- ▶ választófal / forgácsteknő
- ▶ cserekerék készlet
- ▶ kezelőcserszámok

TU 2304

Cikkszám: 3420320

616.340,-Listaár: ~~700.140,-~~

TU 2304V

Cikkszám: 3420325

733.000,-Listaár: ~~852.670,-~~

Műszaki adatok	TU 2304	TU 2304V
Teljesítmény	750 W (230 V)	
Csúcsmagasság	115 mm	
Csúcsávolság	450 mm	
Elfordulás a gépágy felett	230 mm	
Főorsókúp	hengeres $\varnothing 72$ mm	
Főorsó fordulatszám	125 - 2.000 ford./perc	150 - 2.200 ford./perc
Fokozatok száma	6 fokozat	2 fokozat, elekt. állítható
Orsó / Orsófurat	MK3 / $\varnothing 20$ mm	
Késszán elmozdulás	75 mm	
Keresztszán elmozdulás	120 mm	
Metrikus menetvágás	0,4 - 3,5 mm/U (14 fokozat)	
Méret (h x sz x m)	965 x 585 x 480 mm	
Nettó tömeg	111 kg	114 kg



A GÉPÁLLVÁNY
NEM TARTOZÉK,
OPCIONÁLISAN
RENDELHETŐ!

TU 2406 / TU 2406V ESZTERGAGÉPEK KISEBB ESZTERGÁLÁSI FELADATOKRA

- ▶ főorsó garantált körfutási pontossága $\leq 0,009$ mm
- ▶ edzett és köszörült Z-tengely vezeték
- ▶ eszterga tokmány pontossága $\leq 0,05$ mm
- ▶ jobb / bal forgásirány
- ▶ vészleállító nyomógomb
- ▶ vezérlőrsó menetvágáshoz vagy automatikus hosszszesztergáláshoz
- ▶ görgözött trapézorsók

TU 2406V:

- ▶ a fordulatszám könnyen állítható a potencióméter segítségével
- ▶ digitális fordulatszám-kijelző

TU 2406 (230 V)

Cikkszám: 3420350

715.870,-Listaár: ~~813.210,-~~

TU 2406 (400 V)

Cikkszám: 3420353

715.870,-Listaár: ~~813.210,-~~

TU 2406V

Cikkszám: 3420355

752.570,-Listaár: ~~968.890,-~~

KÉSZLETKISÖPRŐ ÁR!

Műszaki adatok	TU 2406	TU 2406V
Teljesítmény	750 W (230 V / 400 V)	1,1 kW (230 V)
Csúcsmagasság / -távolság	125 mm / 550 mm	
Elfordulás a gépágy felett	250 mm	
Főorsókúp	hengeres $\varnothing 52$ mm	
Főorsó fordulatszám	125 - 2.000 ford./perc	150 - 2.500 ford./perc
Fokozatok száma	6 fokozat	2 fokozat, elekt. állítható
Orsó / Orsófurat	MK3 $\varnothing 21$ mm	
Késszán elmozdulás	75 mm	
Keresztszán elmozdulás	120 mm	
Metrikus menetvágás	0,4 - 3,5 mm/U (14 fokozat)	
Méret (h x sz x m)	1.090 x 594 x 484 mm	
Nettó tömeg	125 kg	127 kg



A GÉPÁLLVÁNY
NEM TARTOZÉK,
OPCIONÁLISAN
RENDELHETŐ!

Szállított tartozékok

- ▶ hárompofás tokmány $\varnothing 125$ mm, központi befogás
- ▶ állócsúcs MK2 és MK3
- ▶ négyes befogású szerszámtartó
- ▶ választófal / forgácsteknő
- ▶ csere fogaskerék készlet
- ▶ kezelőszerszámok



TU 2506 ESZTERGAGÉP ELŐTOLÓ HAJTÓMŰVEL IGÉNYES FELHASZNÁLÓKNAK

- ▶ főorsó garantált körfutási pontossága $\leq 0,009$ mm
- ▶ eszterga tokmány körfutási pontossága $\leq 0,05$ mm
- ▶ automatikus hossz- és vezérsó-hajtómű
- ▶ gépágy szürke öntöttvasból
- ▶ cserekerékkel menetvágáshoz
- ▶ vezérsó két önkenő csapágyban fut
- ▶ jobb / bal forgásirány
- ▶ vészleállító nyomógomb

Szállított tartozékok

- ▶ háromfás tokmány $\varnothing 125$ mm, központi befogás
- ▶ állócsúcs MK2 és MK4
- ▶ négyes késtartó, HSS esztergakészlet
- ▶ választófal / forgácstechnő
- ▶ cserekerék készlet
- ▶ kezelőszerszámok

Műszaki adatok	TU 2506	
Cikkszám	3425001	3425003
Teljesítmény	750 W (230 V / 400 V)	
Csúcsmagasság	125 mm	
Csúcsávolság	550 mm	
Elfordulás a gépágy felett	246 mm	
Főorsókúp	rövidkúppal	
Főorsó fordulatszám	125 - 2.000 ford./perc	
Fokozatok száma	6 fokozat	
Orsó kúp	MK4	
Orsó furat	$\varnothing 26$ mm	
Késszán elmozdulás	70 mm	
Keresztcszán elmozdulás	110 mm	
Metrikus menetvágás	0,2 - 4 mm/U (21 fokozat)	
Méret (h x sz x m)	1.250 x 585 x 475 mm	
Nettó tömeg	138 kg	

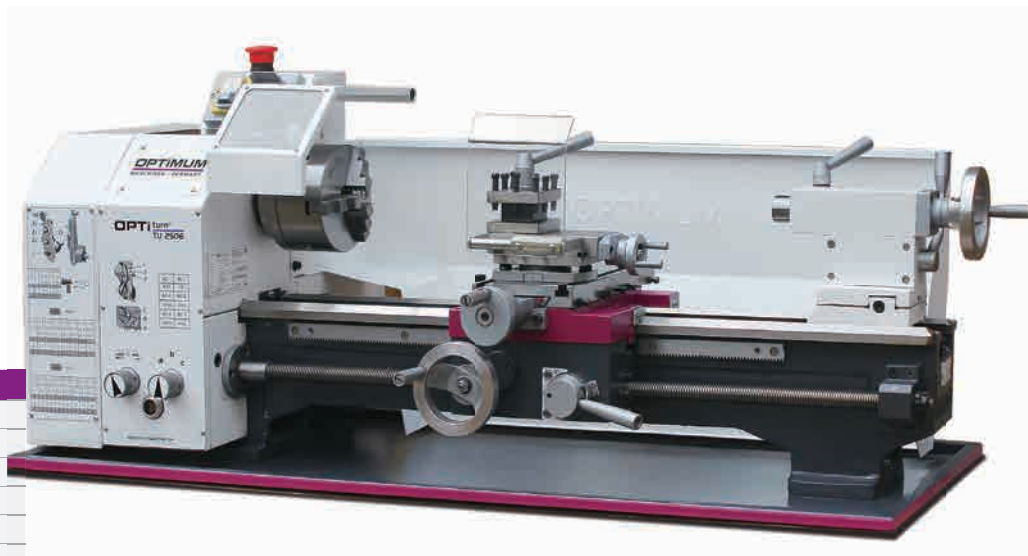

TU 2506 (230 V)

Cikkszám: 3425001

808.050,-

Listaár: ~~917.930,-~~

TU 2506 (400 V)

Cikkszám: 3425003

712.990,-

Listaár: ~~917.930,-~~

KÉSZLETKISÖPRŐ ÁR!

TU 2807 / TU 2807VB ESZTERGAGÉPEK IGÉNYES FELHASZNÁLÓK RÉSZÉRE

- ▶ gépágy sűrűn bordázott szürkeöntvényből, induktív edzéssel finomkösörűlve
- ▶ főorsó garantált körfutási pontossága $\leq 0,009$ mm
- ▶ jobb / bal forgásirány
- ▶ vezérsó menetvágáshoz vagy automatikus hosszsztergaláshoz
- ▶ kézikerekek beállítható szának, finom-skálával, 0,04/0,01 mm-es toleranciával
- ▶ talpcsapágy
- ▶ görgőzött trapézorsók
- ▶ kúpörgős csapágyak P5 minőségben

TU 2807VB:

- ▶ a fordulatszám könnyen állítható a potencióméter segítségével
- ▶ digitális fordulatszám-kijelző
- ▶ elektronikus sebességszabályzás

Szállított tartozékok

- ▶ háromfás tokmány $\varnothing 125$ mm, központi befogás
- ▶ állócsúcs MK2 és MK4
- ▶ négyes késtartó, HSS esztergakészlet
- ▶ választófal / forgácstechnő
- ▶ cserekerék készlet
- ▶ kezelőszerszámok

Műszaki adatok	TU 2807	
Teljesítmény	850 W (230 V / 400 V)	
Csúcsmagasság / -távolság	140 mm / 700 mm	
Elfordulás a gépágy felett	266 mm	
Főorsókúp	rövidkúppal	
Főorsó fordulatszám	150 - 2.000 ford./perc	
Fokozatok száma	6 fokozat	
Orsó kúp / Orsó furat	MK4 / $\varnothing 26$ mm	
Késszán elmozdulás	60 mm	
Keresztcszán elmozdulás	160 mm	
Metrikus menetvágás	0,2 - 3,5 mm/U (18 fokozat)	
Méret (h x sz x m)	1.370 x 640 x 535 mm	
Nettó tömeg	196 kg	



TU 2807 (230 V)

Cikkszám: 3427001

1.094.230,-

Listaár: ~~1.243.010,-~~

TU 2807 (400 V)

Cikkszám: 3427003

1.094.230,-

Listaár: ~~1.243.010,-~~

**A GÉPÁLLVÁNY NEM TARTOZÉK,
OPCIONÁLISAN RENDELHETŐ!**



SQ-V13

HORDOZHATÓ, KISEBB DARABOLÁSI FELADATOKHOZ ALKALMAS FŰRÉSZGÉP

- ▶ állítható anyagütköző sorozatunkkához
- ▶ a kézikaron lévő nyomógombbal be- és kikapcsolható a fűrészszalag-hajtás

- ▶ szögben vágásokhoz a fűrészkeret 0° és +60° között elforgatható
- ▶ fűrészeléshez az előtolást a kézikar kis erővel történő húzásával kell biztosítani
- ▶ fűrészszalag sebességének fokozatmentes állítása

VÁGÁSI TARTOMÁNY

			
0°	Ø 125 mm	125 mm	125 x 125 mm
+45°	Ø 85 mm	85 mm	85 x 85 mm
+60°	Ø 50 mm	50 mm	50 x 50 mm

Műszaki adatok	SQ-V13
Teljesítmény	400 W (230 V)
Fűrészszalag sebesség	30 - 80 m/perc
Fűrészszalag méret	1.440 x 12,5 x 0,6 mm
Vágási szög	0° - 60°
Hossz nyitott / zárt satsuval	795 mm / 670 mm
Szélesség anyagütközővel / nélkül	613 mm / 382 mm
Magasság / Max. magasság végállásban	420 mm / 640 mm
Nettó tömeg	23,3 kg

SQ-V13

Cikkszám: 3194013

182.880,-

Listaár: ~~216.520,-~~

Szállított tartozékok

- ▶ anyagütköző
- ▶ Bi-metál fűrészszalag



EZERMESTER

SP 11V, SP 13V HORDOZHATÓ FŰRÉSZGÉPEK GÉRVÁGÁSI LEHETŐSÉGGEL, FOKOZATMENTESEN ÁLLÍTHATÓ SZALAGSEBESSÉGGEL

- ▶ golyóscsapágyazott fűrészszalag-vezetés
- ▶ alacsony vibráció és kopás a speciálisan kialakított hajtóműnek köszönhetően
- ▶ erős, alacsony sebességű szénkefés Vario motor, akár 10x hosszabb szervizciklus
- ▶ csúszásgátló talp

Szállított tartozékok

- ▶ anyagütköző, Bi-metál fűrészszalag

VÁGÁSI TARTOMÁNY SP 11V

			
0°	Ø 105 mm	Ø 100 mm	100 x 100 mm
+45°	Ø 65 mm	Ø 60 mm	60 x 65 mm

VÁGÁSI TARTOMÁNY SP 13V

			
0°	Ø 125 mm	Ø 125 mm	125 x 125 mm
+45°	Ø 85 mm	Ø 85 mm	85 x 85 mm
+60°	Ø 45 mm	Ø 45 mm	45 x 50 mm

Műszaki adatok	SP 11V	SP 13V
Teljesítmény	850 W (230 V)	1 kW (230 V)
Fűrészszalag sebesség	30 - 80 m/perc	30 - 80 m/perc
Fűrészszalag méret	1.335 x 13 x 0,65 mm	1.440 x 13 x 0,65 mm
Vágási szög	0° - 45°	0° - 60°
Méret (h x sz x m)	650 x 290 x 450 mm	720 x 300 x 420 mm
Nettó tömeg	19 kg	19,5 kg



EZERMESTER

SP 11V

Cikkszám: 3300070

229.490,-

Listaár: ~~271.690,-~~

SP 13V

Cikkszám: 3300075

238.970,-

Listaár: ~~282.920,-~~

S 131GH

FÉMIPARI SZALAGFŰRÉSZ ELFORDÍTHATÓ FŰRÉSZKERETTEL

- ▶ könnyen kezelhető kapcsolópanel, alacsony feszültségű leoldóval
- ▶ kisfeszültségű elektronika 24 V
- ▶ csendes járás
- ▶ golyóscsapágyazott fűrészszalag-vezetés
- ▶ ékszíjas hajtómű három fűrészszalag sebességfokozattal
- ▶ mikrokapcsoló a végállás automatikus kikapcsolásához
- ▶ jól leolvasható skála a szögbeállításához
- ▶ gyorsorítású gépsatu a munkadarab gyors rögzítéséhez
- ▶ gravitációs előtolás, hidraulikus fojtószeleppel szabályozva

Szállított tartozékok:

- ▶ anyagütköző
- ▶ Bi-metál fűrészszalag
- ▶ 2 kerékkel szerelt géplábbal

S 131GH

Cikkszám: 3300131

456.660,-

Listaár: ~~557.760,-~~

KÉSZLETKISÖPRŐ ÁRI!

VÁGÁSI TARTOMÁNY S 131GH

Műszaki adatok	S 131GH
Teljesítmény	1,1 kW (230 V)
Előtölés	fokozatmentes
Fűrészszalag sebesség	22 / 31 / 55 m/perc
Fűrészszalag méret	1.638 x 13 x 0,65 mm
Vágási szög	-45° - 60°
Méret (h x sz x m)	1.085 x 498 x 978 mm
Nettó tömeg	78 kg

		
0°	Ø 128 mm	100 x 145 mm
+45°/-45°	Ø 90 mm	70 x 85 mm
+60°	Ø 45 mm	45 x 55 mm



KISIPARI

S 150G VARIO**FOKOZATMENTES SEBESSÉGSZABÁLYZÁSÚ SZALAGFŰRÉSZGÉP**

- ▶ erős, szénkefés motor
- ▶ fokozatmentesen állítható fűrészszalag sebesség
- ▶ golyóscsapágyazott fűrészszalag-vezetés
- ▶ gyorszorítású gépsatu gyors munkadarab-befogáshoz
- ▶ stabil fűrészkeret, csendes és alacsony rezgésszintű járás
- ▶ anyagütöző
- ▶ jól leolvasható skála a szögállításához
- ▶ gépalap és fűrészkeret szürkeöntvényből
- ▶ a fűrészkeret 60 °-ig forgatható
- ▶ hűtőfolyadék-berendezés

Szállított tartozékok:

- ▶ anyagütöző
- ▶ Bi-metál fűrészszalag
- ▶ gépalap



S 150G Vario

Cikkszám: 3300150

639.270,-Listaár: ~~726.190,-~~

Műszaki adatok	S 150G Vario
Teljesítmény	1,1 kW (230 V)
Fűrészszalag sebesség	20 - 65 m/perc
Fokozatok	fokozatmentesen állítható
Fűrészszalag méret	1.735 x 12,7 x 0,9 mm
Vágási szög	0° - 60°
Méret (h x sz x m)	930 x 510 x 1.240 mm
Nettó tömeg	100 kg

VÁGÁSI TARTOMÁNY S 150 G VARIO

			
0°	Ø 150 mm	160 mm	150 x 160 mm
+45°	Ø 105 mm	105 mm	105 x 130 mm
+60°	Ø 65 mm	65 mm	65 x 65 mm

**S 181 FÉMIPARI FŰRÉSZGÉP****4 SEBESSÉGES, ÉKSZÍJAS HAJTÁSSAL**

- ▶ stabil kivétel, csendes futás
- ▶ precíz, fokozatmentesen beállítható súllyesztés a hidraulikus hengerrel
- ▶ mikrokapcsoló a végállás automatikus kapcsolásához
- ▶ jól leolvasható skála a szögbeállításához
- ▶ alapfelszereltségként kiváló minőségű bi-metál fűrészszalaggal
- ▶ golyóscsapágyazott fűrészszalag-vezetés
- ▶ robusztus gépalap nagy kerekkel és praktikus fogantyúval a gép egyszerű szállítása érdekében

- ▶ állítható anyagütöző sorozatmunkákhoz
- ▶ fűrészszalag-feszítés elülső oldalon kézikerékkel állítható

Szállított tartozékok:

- ▶ anyagütöző
- ▶ Bi-metál fűrészszalag
- ▶ gépalap



S 181

Cikkszám: 3300181

685.840,-Listaár: ~~779.100,-~~

Műszaki adatok	S 181
Teljesítmény	0,75 kW (400 V)
Fűrészkeret emelése	manuális
Előtölés	fokozatmentes
Fűrészszalag sebesség	21 / 33,5 / 45 / 50 m/p.
Fűrészszalag méret	2362 x 19 x 0,9 mm
Vágási szög	0-45°
Méret (h x sz x m)	1295 x 450 x 1060 mm
Nettó tömeg	130 kg

VÁGÁSI TARTOMÁNY S 181

			
0°	Ø 180 mm	180 mm	180 x 240 mm
+45°	Ø 110 mm	150 mm	110 x 170 mm

**S 181G FÉMIPARI FŰRÉSZGÉP****3 SEBESSÉGŰ FOGASKEREKES HAJTÓMŰVEL**

- ▶ stabil kivétel, csendes futás
- ▶ precíz, fokozatmentesen beállítható súllyesztés a hidraulikus hengerrel
- ▶ mikrokapcsoló a végállás automatikus kapcsolásához
- ▶ jól leolvasható skála a szögbeállításához
- ▶ alapfelszereltségként kiváló minőségű bi-metál fűrészszalaggal
- ▶ golyóscsapágyazott fűrészszalag-vezetés
- ▶ robusztus gépalap nagy kerekkel és praktikus fogantyúval a gép egyszerű szállítása érdekében

- ▶ állítható anyagütöző sorozatmunkákhoz
- ▶ fűrészszalag-feszítés elülső oldalon kézikerékkel állítható

Szállított tartozékok

- ▶ anyagütöző
- ▶ Bi-metál fűrészszalag
- ▶ gépalap

S 181G

Cikkszám: 3300182

597.520,-Listaár: ~~867.400,-~~**KÉSZLETKISŐPRÓ ÁR!**

Műszaki adatok	S 181G
Teljesítmény	0,75 kW (400 V)
Fűrészkeret emelése	manuális
Előtölés	fokozatmentes
Fűrészszalag sebesség	45/67/77 m/p.
Fűrészszalag méret	2362 x 19 x 0,9 mm
Vágási szög	0-45°
Méret (h x sz x m)	1200 x 450 x 1060 mm
Nettó tömeg	130 kg

VÁGÁSI TARTOMÁNY S 181G

			
0°	Ø 180 mm	180 mm	240 x 180 mm
+45°	Ø 110 mm	150 mm	110 x 170 mm





S 275N, S 275NV FÉMIPARI SZALGFŰRÉSZGÉPEK ELFORDÍTHATÓ FŰRÉSZKERETTEL

- ▶ stabil öntvénykivitel
- ▶ pontos, fokozatmentes süllyesztés állítás a hidraulikus hengerrel
- ▶ automatikus végállás-kikapcsolás
- ▶ kezelőkonzol átlátható billentyűzettel az egyszerű kezelés érdekében
- ▶ tartós, pontos és állítható, golyóscsapágyazott fűrészszalag-vezetők
- ▶ fűrészszalag-feszítés egyszerűen és pontosan beállítható manométerrel
- ▶ hűtőfolyadék-berendezés
- ▶ túlterhelés elleni védelem

S 275N

- ▶ motorvédő kapcsoló
- ▶ két kapcsolható sebesség

S 275NV

- ▶ sebességváltás működés közben is lehetséges
- ▶ fokozatmentesen állítható fűrészszalag sebesség (20-90 m/perc)

Szállított tartozékok

- ▶ anyagütkező
- ▶ Bi-metál fűrészszalag
- ▶ gépalap
- ▶ hűtőfolyadék-berendezés

VÁGÁSI TARTOMÁNY

0°	Ø 225 mm	170 mm	150 x 245 mm
+45°	Ø 145 mm	145 mm	145 x 180 mm
+60°	Ø 90 mm	90 mm	90 x 120 mm

Műszaki adatok	S 275N	S 275NV
Teljesítmény	1,1 kW (400 V)	1,5 kW (230 V)
Fűrészszalag sebesség	45 / 90 m/perc	20 - 90 m/perc
Fűrészszalag méret	2.480 x 27 x 0,9 mm	
Vágási szög	0° - 60°	
Méret (h x sz x m)	1.400 x 685 x 1.235 mm	
Nettó tömeg	185 kg	



S 275N

Cikkszám: 3300260

975.540,-

Listaár: ~~1.108.190,-~~

S 275NV

Cikkszám: 3300265

994.590,-

Listaár: ~~1.129.830,-~~

MSR - ÁLLÍTHATÓ MAGASSÁGÚ ANYAGTOVÁBBÍTÓ ASZTALOK

- ▶ hatékony segítség a hosszú és nehéz munkadarabok felfektetéséhez
- ▶ univerzálisan használható pl. fémipari fűrészgépek, körfűrészek stb. esetén
- ▶ görgős felfekvőfelület magassága fokozatmentesen állítható és rögzíthető
- ▶ biztos munkadarab-felfekvés a masszív és nagy terhelhetőségű acélgörgőknek köszönhetően
- ▶ végtelenül hosszabbítható
- ▶ keret stabil kialakítással, erős és speciális profillal
- ▶ kiegészíthető LMS hosszmérő rendszerrel



MSR 4



ALKALMAZÁSI PÉLDA:

OPTIsaw S 275N, MSR 4 anyagtovábbító asztal,
LMS 1 mérőrendszer, DRO 1 pozíciójelző, MSR
1 asztalhosszabbítás, összekötőlemez

Műszaki adatok	MSR 4	MSR 7	MSR 10 / MSR 10H
Cikkszám	3357610	3357611	3357613 3357003
Hordozó görgő átmérő	60 mm	60 mm	60 mm
Hordozó görgő szélesség	360 mm	360 mm	360 mm
Statikus asztal terhelhetőség	500 kg	700 kg	700 kg
Hossz x szélesség	1.000 x 440 mm	2.000 x 440 mm	3.000 x 440 mm
Magasság	650 - 950 mm	650 - 950 mm	650 - 950 mm
H-verzió magasság	660 - 1.050 mm	660 - 1.050 mm	660 - 1.050 mm
Nettó tömeg	29 kg / 30,2 kg	44,7 kg / 46,1 kg	65,8 kg / 68 kg

Magassága 950 mm-ig állítható

MSR 4

Cikkszám: 3357610

83.540,-

Listaár: ~~107.780,-~~

MSR 7

Cikkszám: 3357611

156.840,-

Listaár: ~~181.320,-~~

MSR 10

Cikkszám: 3357613

274.530,-

Listaár: ~~325.030,-~~

KÉSZLETKISÖPRŐ ÁR!

Magassága 1.050 mm-ig állítható

MSR 10H

Cikkszám: 3357003

280.250,-

Listaár: ~~331.790,-~~

TS 305 TÁNYÉROS CSISZOLÓGÉP FÉMMEGMUNKÁLÁSHOZ

- ▶ stabil és biztos géptest
- ▶ kiegyensúlyozott alumínium köszörütányér a nyugodt futásért
- ▶ szériakivitelben $\pm 60^\circ$ -ban állítható szögűközővel
- ▶ elszívócsonkkal ellátva, elszívó-berendezések csatlakoztatásához
- ▶ a csiszolóasztal $\pm 45^\circ$ -kal dönthető
- ▶ öntapadós köszörűkoronggal szállítva, mely jól tapad, ugyanakkor könnyedén cserélhető

Szállított tartozékok

- ▶ állítható szögűköző
- ▶ köszörűkorong

Műszaki adatok	TS 305
Teljesítmény	900 W (230 V)
Köszörűkorong Ø	305 mm
Fordulatszám	1.420 ford./perc
Asztal méret	155 x 440 mm
Méret (h x sz x m)	440 x 445 x 365 mm
Nettó tömeg	30 kg

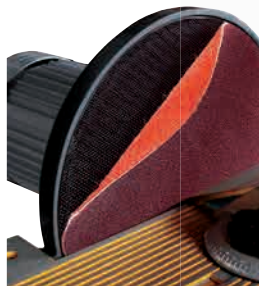

▶ öntapadós köszörűkoronggal: jól tapad, ugyanakkor könnyedén cserélhető



TS 305

Cikkszám: 3310305

147.040,-Listaár: ~~169.990,-~~

GH 10T / GH 15T FÚRÓÉLEZŐ KÖSZÖRŪGÉPEK SPIRÁLÚRÓK ÚJRAÉLEZÉSÉHEZ

- ▶ spirálúrók pontos és költséghatékony köszörüléséhez
- ▶ egyszerű kezelhetőség: fúróélezés szakmai tudás nélkül, alapos, gyors kivitelezés
- ▶ kompakt kialakítás, könnyedén szállítható
- ▶ hosszú élettartamú gyémántkőszörűkő a tökéletes élezéshez
- ▶ pontos központos befogás a patronrendszer segítségével



Műszaki adatok	GH 10T	GH 15T
Teljesítmény	180 W (230 V)	450 W (230 V)
Köszörülhető csúcsszög	$90^\circ - 135^\circ$	$90^\circ - 145^\circ$
Köszörülhető fúró Ø	3 - 13 mm	3 - 30 mm
Méret (h x sz x m)	310 x 180 x 190 mm	450 x 240 x 270 mm
Nettó tömeg	9,5 kg	33 kg



GH 10T

Cikkszám: 3100110

208.850,-Listaár: ~~247.260,-~~

GH 15T

Cikkszám: 3100115

540.850,-Listaár: ~~640.330,-~~

Szállított tartozékok GH 10T

- ▶ 11 darab patron ER 20
- ▶ méret: Ø 3 - 13 mm

Szállított tartozékok GH 15T

- ▶ 6 darab patron ER 20, méret: Ø 3-8 mm
- ▶ 22 darab patron ER 40, méret: Ø 8-30 mm

GH 20T SOKDALÚ KÖSZÖRŪ ÉS SZERSZÁMÉLEZŐGÉP

- ▶ nagy precizitás a robusztus géptestnek és rezgésmentesen hajtott precíziós köszörűorsónak köszönhetően
- ▶ indexfej 24 reteszelő pozícióval
- ▶ állítható felszabályzó
- ▶ sok szögbeállási és pozicionálási beállítási lehetőség a köszörülés kivitelezéséhez (hengeres, központi, kúpos)

GH 20T

Cikkszám: 3100125

320.720,-Listaár: ~~413.780,-~~**KÉSZLETKISÖPRŐ ÁR!**

Műszaki adatok	GH 20T
Teljesítmény	370 W (400 V)
Csiszolókorong fordulatszáma	5.000 ford./perc
Szerszám tartó finomállítása	18 mm
Szerszám tartó elmozdulása	140 mm
Hosszirányú finomállítás	6 mm
Szög állíthatóság függőleges / hátsó oldal	0 - 40°
Szög állíthatóság horizontális / kúp	0 - 180°
Befogási tartomány	Ø 1 - 12 mm
Befogópatron típus	385E (5C), DIN 6341
Méret (h x sz x m) / Nettó tömeg	350 x 450 x 340 mm / 45 kg

Szállítási terjedelem:

- ▶ 385E (5C) DIN 6341 Ø 37,5 mm patron
- ▶ 1 x korund és 1 x gyémánt köszörűkorong (100 x 50 x Ø 20 mm)
- ▶ kezelőszerszámok
- ▶ készülék szármarók köszörüléséhez Ø 12 mm-ig
- ▶ készülék spirálúrók köszörüléséhez Ø 12 mm-ig
- ▶ készülék 21 x 21 mm-ig esztergakések köszörüléséhez



INFÓ & VIDEÓ

GU 15B / GU 18B / GU 20B / GU 25B KOMBINÁLT ASZTALI KÖSZÖRŰGÉPEK

- ▶ tartós ipari kialakítás karbantartást nem igénylő motorral
- ▶ alumínium öntvényből készült ház
- ▶ nagy méretű, nehéz „rögzítőperem” és ezáltal nagy korong-körfutási pontosság
- ▶ drótkefe: elforgatható, elszívócsonk csatlakozással
- ▶ köszörűkorong grafitbevonattal; megakadályozza a kopást és a káros hőhatásokat
- ▶ az ütköző lehetővé teszi a munkadarabok gyors és egyszerű csiszolását

Szállított tartozékok

- ▶ köszörűkorong, normál korund, K36
- ▶ körkefe, drót vastagság: 0,3 mm

Műszaki adatok	GU 25B
Teljesítmény	1,5 kW (400 V)
Köszörűkorong méret	Ø 250 x 40 mm Ø 32 mm
Drótkefe méret	Ø 250 x 30 mm Ø 32 mm
Fordulatszám	2.850 ford./perc
Méreték (h x sz x m)	526 x 380 x 319 mm
Nettó tömeg	32,5 kg

GU 25B (400 V)

Cikkszám: 3101620

148.070,-

Listaár: ~~171.180,-~~



KISIPARI

GU 20S / GU 25S KOMBINÁLT KÖSZÖRŰ- ÉS SZALAGCSISZOLÓGÉPEK

- ▶ robusztus és stabil modell csiszolószalaggal és köszörűkoronggal sokféle típusú anyaghoz
- ▶ nehéz, hosszú élettartamú ipari kivitel, karbantartást nem igénylő motorral, tartós használatra
- ▶ alumínium öntvényház
- ▶ nagy méretű, nehéz „rögzítőperem” és ezáltal nagy korong-körfutási pontosság
- ▶ csiszolószalag egység csúszófelülete grafitbevonattal; megakadályozza a kopást és a káros hőhatásokat
- ▶ az ütköző lehetővé teszi a munkadarabok gyors és egyszerű csiszolását
- ▶ a szalag szerszám nélkül cserélhető és beállítható

GU 20S (230 V)

Cikkszám: 3101570

148.070,-

Listaár: ~~171.180,-~~

Műszaki adatok	GU 20S	GU 25S
Teljesítmény	600 W (230 V / 400 V)	1,5 kW (400 V)
Köszörűkorong méret	Ø 200 x 30 mm	Ø 250 x 40 mm
Tengely méret	Ø 16 mm	Ø 20 mm
Elszívócsonk	Ø 32 mm	Ø 32 mm
Csiszolászalag (sz x h)	75 x 762 mm	75 x 1.016 mm
Méreték (h x sz x m)	501 x 261 x 459 mm	514 x 319 x 596 mm
Nettó tömeg	20,7 kg	34 kg

GU 25S

Cikkszám: 3101580

192.420,-

Listaár: ~~227.010,-~~



KISIPARI

GU 25 / GU 30 KETTŐS KÖSZÖRŰGÉPEK ERŐS MOTORKKAL SZERELVE, IPARI FELHASZÁLÁSRA GYÁRTVA

- ▶ nehéz, tartós ipari kivitel, karbantartást nem igénylő motorral, tartós igénybevételre
- ▶ alumínium öntvényház
- ▶ hosszú élettartam és sima futás a minőségi golyóscsapágyakkal szerelt, kiegyensúlyozott rotornak köszönhetően
- ▶ szikravédő hő és mechanikai hatásokkal jól viselő anyagból
- ▶ stabil, állítható munkadarab-tartó
- ▶ rezgéscsillapító gumitalpak

GU 25

Cikkszám: 3101525

134.910,-

Listaár: ~~155.960,-~~

Szállított tartozékok

- ▶ durva köszörűkorong K36
- ▶ finom köszörűkorong K80

Műszaki adatok	GU 25	GU 30
Teljesítmény	1,5 kW (400 V)	2,2 kW (400 V)
Köszörűkorong méret	Ø 250 x 40 mm	Ø 300 x 50 mm
Tengely méret	Ø 20 mm	Ø 25 mm
Elszívócsonk	Ø 34 mm	Ø 35 / Ø 50 mm
Fordulatszám	2.850 ford./perc	1.450 ford./perc
Méreték (h x sz x m)	471 x 320 x 365 mm	766 x 416 x 520 mm
Nettó tömeg	33 kg	66 kg

GU 30

Cikkszám: 3101530

297.670,-

Listaár: ~~462.810,-~~



IPARI

GZ 20D KETTŐS KÖSZÖRŰGÉP ERŐS TELJESÍTMÉNNYEL

- ▶ 10 év OPTIMUM garancia
- ▶ nehéz ipari kivitel, nagy öntöttvas ház súlyának köszönhetően elnyeli az amúgy is alacsony rezgéseket
- ▶ karbantartást nem igénylő, hosszú élettartamú indukciós motor, egyenletes működéssel
- ▶ szikravédelemmel
- ▶ stabil, állítható munkadarab-tartó
- ▶ **a köszörűkorong nem tartozék!**
- ▶ aléptítmény nélkül (opcionálisan rendelhető)

GZ 20D

Cikkszám: 3091010

303.230,-Listaár: ~~359.000,-~~

Műszaki adatok	GZ 20D
Teljesítmény	750 W (400 V)
Köszörűkorong méret	Ø 200 x 25 mm
Tengely mérete Ø	20 mm
Fordulatszám	2.800 ford./perc
Méret (h x sz x m)	550 x 290 x 360 mm
Nettó tömeg GZ-D	25 kg



HŰTŐFOLYADÉK KONCENTRÁTUM

Cikkszám	Br. listaár	Br. akciós ár
3601753	16.790,-	14.690,-

- ▶ 5 literes műanyag kannában
- ▶ A köszörűvíz 5%-os oldata leköti a köszörűléskor keletkezett port, erőteljesen hűti a munkadarabot, tisztán tartja a köszörűkorongot, korrózióvédő hatású, bőrkímélő.

PP 32N UNIVERZÁLIS SZERSZÁMÉLEZŐ

- ▶ kiváló minőség, hatékonyság kedvező áron
- ▶ köszörülési kapacitás: fúró átmérő 2-32 mm (hengeres és kúpos szár), lépcsősfúró, süllyesztő, menetfúró, ujjmaró vágóél, hengeres szerszámok
- ▶ precíz 6 pofás központi szorítású tokmány, pontos és gyors beállítást eredményez
- ▶ gyors és nagypontosságú köszörülés egyszerűen elvégezhető

Szállítási terjedelem

- ▶ Ø 100 mm-es 6 pofás központi szorítású precíziós tokmány
- ▶ munkalámpa
- ▶ morse kúp no 3.
- ▶ köszörűkorong és rögzítő karima
- ▶ szerszámkészlet

Műszaki adatok	PP 32N
Asztal hosszirányú elmozdulás	120 mm
Keresztirányú elmozdulás	135 mm
Fej elfordulása	360 °
Csúcsszög	90° ~ 180°
Köszörűkorong méret	125 x 50 x 31.75 mm
Köszörűkorong fordulatszám	3600 ford./perc
Motor	360 W (230/400 V)
Nettó súly	95 kg
Csomagolt méret	800 x 550 x 670 mm

PP 32N

Cikkszám: 7211PP32

2.222.420,-Listaár: ~~2.679.000,-~~**KÉSZLETKISÖPRŐ ÁR!**

GU 1 ALÉPTÍMÉNY CIKLONOS ELSZÍVÓ EGYSÉGGEL

- ▶ stabil aléptítmény
- ▶ a ciklonos elszívó-egység az aléptítménybe van szerelve, így kisebb helyet foglal
- ▶ GU és GU-S gépekhez
- ▶ hangszigetelt
- ▶ lámpatartó LED 3-500-as típusú géplámpához
- ▶ géprögzítő furatok nélkül

GU 1 (230 V)

Cikkszám: 3107110

298.100,-Listaár: ~~352.920,-~~

GU 1 (400 V)

Cikkszám: 3107109

308.810,-Listaár: ~~365.600,-~~

Műszaki adatok	GU 1	
Cikkszám	3107110	3107109
Tápcsatlakozás	230 V	400 V
Teljesítmény	1.3 kW	
Motor fordulatszám	29.000 f/p.	
Méret (h x sz x m)	550 x 340 x 890 mm	
Nettó tömeg	42 kg	



MSM 1 UNIVERZÁLIS GÉPÁLLVÁNY

- ▶ hossz: 340 mm
- ▶ magasság: 800 mm
- ▶ szélesség: 420 mm
- ▶ nettó súly: 21 kg
- ▶ forgácstálca nélkül szállítva

MSM 1

Cikkszám: 3353000

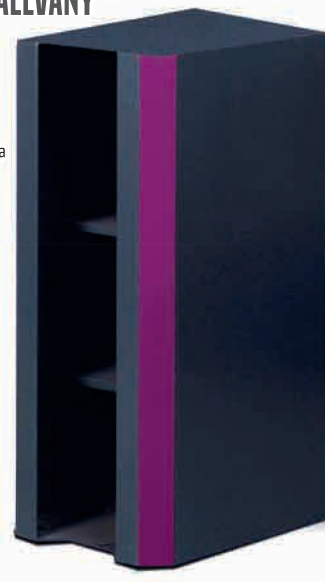
84.820,-Listaár: ~~90.880,-~~

MSU 3 / MSU 4 UNIVERZÁLIS GÉP- ÉS SZERSZÁMKOCSI

- ▶ teljesen kihúzható fiókok golyócsapágyas vasalattal
- ▶ becsukott, de nem zárt állapotban ütközővel biztosítja a véletlen kinyílás ellen
- ▶ masszív kialakítás
- ▶ cilinderral zárható



MSU 3

Cikkszám: 3352990

210.050,-Listaár: ~~248.600,-~~

Műszaki adatok	MSU 3	MSU 4
Cikkszám	3352990	3352991
Terhelhetőség	max. 500 kg	max. 500 kg
Fiókonkénti terhelhetőség	max. 45 kg	max. 45 kg
Méret (h x sz x m)	650 x 655 x 620 mm	650 x 655 x 800 mm
Súly	47 kg	55,5 kg

MSU 4

Cikkszám: 3352991

241.550,-Listaár: ~~285.900,-~~

FP30 SATUBA FOGHATÓ LEMZHAJLÍTÓ

- ▶ kivehető hajlítószegek
- ▶ a hajlítófej kényelmes forgatása az emelőfogantyú segítségével



FP 30

Cikkszám: 3244028

61.920,-Listaár: ~~79.890,-~~**KÉSZLETKISÖPRŐ ÁR!**

Műszaki adatok	FP 30
Max. munkaszélesség	320 mm
Max. hajlítási teljesítmény	2,5 mm
Méret (sz x m x h)	340 x 50 x 600 mm
Súly	10 kg
Élhajlító teljesítmény	
Alumínium / réz esetén	max. 300 x 2 mm
Acél esetén	max. 300 x 1 mm

Szállított tartozékok

- ▶ hajlítószegek 150 mm
- ▶ hajlítószegek 75 mm
- ▶ hajlítószegek 50 mm
- ▶ hajlítószegek 25 mm

DDP 30, DDP 50 KÉZI NYOMÓPRÉSEK ROBUSZTUS, ÖNTÖTT KIVITELBEN

- ▶ csapágyak, tüskék, perselyek, orsók, dugók kinyomásra
- ▶ stabil konstrukció
- ▶ prémium minőségű szürkeöntvény test
- ▶ változtathatóan állítható kar
- ▶ négy pozícióban állítható alaplemez
- ▶ satupadra rögzíthető



DDP 30

Cikkszám: 3359013

137.100,-Listaár: ~~158.500,-~~

DDP 50

Cikkszám: 3359015

362.000,-Listaár: ~~467.040,-~~**KÉSZLETKISÖPRŐ ÁR!**

Műszaki adatok	DDP 30	DDP 50
Munkadarab magasság	310 mm	459 mm
Kinyúlás	150 mm	226 mm
Tüske mérete	38 x 38 x 455 mm	50 x 50 x 647 mm
Méret (h x sz x m)	455 x 260 x 850 mm	650 x 350 x 785 mm
Nettó tömeg	55 kg	167 kg

PS 300 KAROS LEMZVÁGÓ OLLÓ LEMEZK ÉS LEMZPROFILOK VÁGÁSÁHOZ

- ▶ lemezek és lemezprofilok vágásához
- ▶ stabil vágótest
- ▶ ergonomikusan jó vágási geometria
- ▶ könnyű, energiahatékony vágás a teljes vágáshosszon
- ▶ kiegészítő átvezető furat a penge alatt a kör anyagok pontos vágásához
- ▶ robusztus markolat (fogantyú) jó fogást biztosít
- ▶ minőségi pengék
- ▶ a vágandó munkadarabot a beállítható asztali leszorító tartja vízszintes pozícióban
- ▶ furatokkal ellátott lábazat a stabil rögzítés érdekében

PS 300

Cikkszám: 3241012

93.370,-Listaár: ~~120.460,-~~**KÉSZLETKISÖPRŐ ÁR!**

Műszaki adatok	PS 300
Cikkszám	3241012
Max. anyaghossz	235 mm
Max. anyagvastagság	4 mm
Méret (h x sz x m)	490 x 155 x 1340 mm
Nettó tömeg	23 kg

GS 1000-12 P PNEUMATIKUS MENETFÚRÓGÉP

- ▶ a gépféj 0 és 90 fok között forgatható
- ▶ gyors rögzítésű tokmány csúszo tengelykapcsolóval a biztonságos menetvágás érdekében, törésveszély nélkül
- ▶ jobb-bal forgásirány a gépféjen választható
- ▶ a forgókaron található nyomásmérő és nyomásszabályzó könnyen hozzáférhető

Műszaki adatok	GS 1000-12 P
Cikkszám	4450012
Meghajtás	pneumatikus
Menetfúrási teljesítmény 400 N/mm ²	M3 - M12
Max. fordulatszám	400 f/p.
Fúrási sugár	1000 mm
Fúrófej szögbeállíthatóság	0-90°
Üzemi nyomás	6-8 bar
Méret (h x sz x m)	930 x 90 x 520 mm
Súly	17 kg

GS 1000-12 P

Cikkszám: 4450012

253.420,-

 Listaár: ~~300.020,-~~

GS 1000-12 P:

- ▶ 0 és 90 fok között forgatható gépféj

Szállított tartozékok GS 1000-12 P

- ▶ szűrő nyomásszabályozó
- ▶ vízleválasztó
- ▶ 1 x menetfúró tokmány GT12 (M3, M4, M5-6, M8, M10, M12)

GS 1100-16 E / GS 1200-24 E / GS 1200-36 E ELEKTROMOS MENETFÚRÓGÉP SZABADON POZÍCIONÁLHATÓ FORGÓKARRAL

- ▶ a gépféj 0 és 90 fok között elfordítható
- ▶ gyorsrögzítésű tokmány, csúszo tengelykapcsolóval a biztonságos menetvágás érdekében, törésveszély nélkül
- ▶ jobb és bal forgásirány a gépféjen választható
- ▶ a menetméret, a sebesség, a menetemelkedés és a vágási mélység beállítása a forgókaron lévő érintőképernyőn keresztül
- ▶ kézi üzemmód: a beállított vágási mélység elérése után az orsó automatikusan leáll, az előre és hátramenetet manuálisan kell aktiválni
- ▶ automata üzemmód: a beállított vágási mélység elérése után a gép előremenetről automatikusan hátramenetre vált – ideális több zsákfurat készítéséhez



- ▶ paraméterek beállítása a forgókarral integrált érintőképernyőn keresztül



- ▶ a gépféj 0 és 90 fok között elfordítható (a fúrófej nem képezi a szállítási terjedelem részét)

GS 1100-16 E
GS 1100-16 E

Cikkszám: 4450116

361.180,-

 Listaár: ~~427.610,-~~
GS 1200-24 E

Cikkszám: 4450124

416.130,-

 Listaár: ~~577.390,-~~
GS 1200-36 E

Cikkszám: 4450136

526.740,-

 Listaár: ~~623.620,-~~
GS 1200-24 E

(a képen látható menetfúró szerszám nem képezi a szállítási terjedelem részét)

MF-GS1 MÁGNESES RÖGZÍTÉSŰ TALP

- ▶ A menetfúrógép közvetlen, nagy, nehéz munkadarabokra történő felszerelésére.

Cikkszám: 4460010

71.770,-

 Listaár: ~~110.490,-~~
KÉSZLETKISÖPRŐ ÁR!

Műszaki adatok	GS 1100-16 E	GS 1200-24 E	GS 1200-36 E
Cikkszám	4450116	4450124	4450136
Meghajtás	elektromos	elektromos	elektromos
Menetfúrási teljesítmény (400 N / mm ²)	M3 - M16	M6 - M24	M6 - M36
Max. fordulatszám	312 f/p.	200 ford/p.	156 ford/p.
Max. fúrási sugár	1100 mm	1200 mm	1200 mm
Fúrófej szögbeállíthatóság	0-90°	0-90°	0 - 90°
Motor teljesítménye	0,6 kW (230 V)	1,2 kW (230 V)	1,2 kW (230 V)
Méret (h x sz x m)	930 x 90 x 520 mm	1400 x 100 x 700 mm	1400 x 100 x 700 mm
Súly	17 kg	40 kg	42 kg

INFÓ & VIDÉÓ
GS 1100-16 E szállított tartozékok:

- ▶ 1 x menetfúró tokmány GT12 (M3, M4, M5-6, M8, M10, M12, M14, M16)

GS 1200-24 E szállított tartozékok

- ▶ 9 x menetfúró adapter GT24 (M6, M8, M10, M12, M14, M16, M18, M20, M22-24)

GS 1200-36 E szállított tartozékok

- ▶ 13 x menetfúró adapter GT24 (M6, M8, M10, M12, M14, M16, M18, M20, M22-24, M27, M30, M33, M36)

GS 1200-36 E BL ELEKTROMOS MENETFÚRÓGÉP GYORS ÉS PRECÍZ MENETVÁGÁS SZABADON POZÍCIONÁLHATÓ FORGÓKARRAL

- ▶ a gépféj 0 és 90 fok között forgatható
- ▶ gyors rögzítésű tokmány csúszó tengelykapcsolóval a biztonságos menetvágás érdekében, törésveszély nélkül
- ▶ jobb-bal forgásirány a gépféjen választható
- ▶ programozható fűvő és kenési funkcióval (külső sűrített levegő forrás szükséges - 6-8 bar üzemi nyomással és külső kenőanyag tartály)
- ▶ paraméterek beállítása a forgókarron lévő érintőképernyőn keresztül
- ▶ kézi üzemmód: a beállított vágási mélység elérése után az orsó automatikusan leáll, az előre- és hátramenetet manuálisan kell aktiválni
- ▶ automata üzemmód: a beállított vágási mélység elérése után a gép automatikusan átkapcsolja a forgásirányt – ideális több furat meneteléséhez

GS 1200-36 E BL

Cikkszám: 4450236

491.230,-

Listaár: 695.790,-

KÉSZLETKISÖPRŐ ÁR!

Műszaki adatok	GS 1200-36 E
Meghajtás	elektromos
Menetfúrási teljesítmény (400 N / mm ²)	M6 - M36
Max. fordulatszám	156 ford./p.
Max. fúrási sugár	1200 mm
Fúrófej szögbeállíthatóság	0 - 90°
Motor teljesítménye	1,2 kW (230 V)
Méret (h x sz x m)	1400 x 100 x 700 mm
Súly	42 kg

MF-GS2 MÁGNESES RÖGZÍTÉSŰ TALP



- ▶ A menetfúrógép közvetlen, nagy, nehéz munkadarabokra történő felszerelésére.

▶ mérete:
195 x 162 x 74 mm

Cikkszám: 4460011

113.380,-

Listaár: 175.210,-



Szállított tartozékok GS 1100-16 E BL

- ▶ 1 x menetfúrótokmány GT24 M6, M8, M10, M12, M14, M16, M18, M20, M22-24, M27, M30, M33, M36)
- ▶ 1,3 m-es tömlő hűtő-, kenőanyaghoz

MB MÁGNESTALPAS FÚRÓGÉP SZÉRIA KIVÁLÓ MINŐSÉGŰ GÉPEK SOKOLDALÚ FÚRÁSI FELHASZNÁLÁSRA

- ▶ 19 mm-es Weldon szárral rendelkező magfúrók használhatóak
- ▶ földelve és duplán szigetelve, így építési területekre is ideális
- ▶ nagy mágneses tartóerő
- ▶ a hűtőfolyadékot a fúró vezeti
- ▶ minőségi, értékálló konstrukció
- ▶ magfúróról telifúróra való átszerelés néhány egyszerű lépésben
- ▶ stabil és megbízható működés



MB 351

- ▶ egy sebesség fokozat
- ▶ gyorszorító tokmány
- ▶ 1100 W-os motor

Cikkszám: 3860351

223.920,-

Listaár: 345.950,-

KÉSZLETKISÖPRŐ ÁR!



MB 502

- ▶ két sebesség fokozat
- ▶ gyorszorító tokmány
- ▶ 2000 W-os motor

Cikkszám: 3860502

432.230,-

Listaár: 577.660,-

KÉSZLETKISÖPRŐ ÁR!

GYORSZORÍTÁSÚ FÚRÓTKMÁNY

M 24, hosszú szárral

Gyorszorítású fúrótokmány



Cikkszám: 3877502

36.540,-

Listaár: 47.140,-



MB 754

Cikkszám: 3860754

557.980,-

Listaár: 718.370,-

KÉSZLETKISÖPRŐ ÁR!

- ▶ négy sebesség fokozat
- ▶ 2000 W-os motor
- ▶ jobb és bal menetirány



MB 1204

Cikkszám: 3861204

900.190,-

Listaár: 1158.940,-

KÉSZLETKISÖPRŐ ÁR!

Műszaki adatok	MB 351	MB 502	MB 754	MB 1204
Max. fúrási Ø / fúrási mélység magfúróval	35 mm / 50 mm	50 mm / 75 mm	75 mm / 50 mm	120 mm / 75 mm
Max. fúrási Ø / fúrási mélység teli fúróval 1	13 mm / 140 mm	-	32 mm / 150 mm	32 mm / 150 mm
Max. fúrási Ø / fúrási mélység teli fúróval 2	-	16 mm / 110 mm	16 mm / 110 mm	16 mm / 110 mm
Orsó csatlakozás	M 24	M 24	MK 3	MK 3
Weldonszár csatlakozás	19 mm	19 mm	19 mm	19 mm
Fordulatszám terhelés alatt	330 ford./perc	230/300 ford./perc	90/120/180/230 ford./perc	35-120 / 70-220 / 80-250 / 140-450 ford./perc
Motor teljesítmény	1.100 W (230 V)	2.000 W (230 V)	2.000 W (230 V)	2.000 W (230 V)
Mágneses géptalp mérete	165 x 80 mm	200 x 100 mm	200 x 100 mm	210 x 120 mm
Mágneses tartóerő	15.000 N	32.000 N	32.000 N	32.000 N
Méret (h x sz x m)	280 x 260 x 395 mm	320 x 280 x 495 mm	320 x 280 x 515 mm	370 x 235 x 520 mm
Súly	12 kg	21,1 kg	24,4 kg	29,3 kg

- ▶ négy sebesség fokozat
- ▶ 2000 W-os motor
- ▶ jobb és bal menetirány

MB 351 F - MÁGNESTALPAS FÚRÓGÉP FEKVŐ KIVITELBEN RB 127 - FÚRÓGÉP VÉKONYFALÚ CSÖVEKHEZ LÁNCOS RÖGZÍTÉSSEL

- ▶ földelvé és duplán szigetelve, így építési területekre is ideális
- ▶ minőségi, értékálló konstrukció
- ▶ stabil és megbízható működés

RB 127

- ▶ beépített vízmérték
- ▶ max. 127 mm átmérőjű furatok készítéséhez
- ▶ vízszintes és függőleges munkavégzés is lehetséges
- ▶ csőtartó egyszerű gyorsrögzítő-rendszerrel és láncsal
- ▶ alacsony kivitel

MB 351 F

- ▶ nagy mágneses tartóerő
- ▶ magfúróról telifúróra való átszerelés néhány egyszerű lépésben
- ▶ a vezérlőkar mindkét oldalon használható
- ▶ LED világítással
- ▶ optimális használat kis helyeken is

Műszaki adatok	RB 127	MB 351 F
Motor teljesítmény	1.1 kW (230 V)	1.100 W (230 V)
Max. lyukfűrész Ø	127 mm	-
Max. fűrész Ø / koronafúróval	-	35 mm
Max. fűrészmélység / koronafúróval	-	30 mm
Orsó típus / Weldon	5/8" - 16 / -	fix / 19 mm
Sebesség terhelés alatt	-	390 f/p.
Mágneses talp méretek	-	165 x 80 mm
Mágneses tartóerő	-	15.000 N
Méret (h x sz x m)	440 x 350 x 330 mm	285 x 101 x 200 mm
Súly	14,5 kg	10 kg

MB 351 F

Cikkszám: 3860350

220.990,-

 Listaár: ~~336.330,-~~
KÉSZLETKISÖPRŐ ÁR!
RB 127

Cikkszám: 3860127

475.090,-

 Listaár: ~~562.470,-~~

KE 10-2 LEÉLEZŐGÉP HEGESZTÉSI VARRATOK SORJÁZÁSÁHOZ ÉS ELKÉSZÍTÉSÉHEZ

- ▶ praktikus kialakítás
- ▶ peremmagasság beállítása szerszám nélkül
- ▶ sugarak és furatok (30 mm átmérőtől) sorjázásához
- ▶ 6 betéthelyes marófejjel

KE 10-2

Cikkszám: 3990012

376.290,-

 Listaár: ~~485.480,-~~
KÉSZLETKISÖPRŐ ÁR!

Műszaki adatok	KE 10-2
Peremszög	45° (opció: 30 / 37,5°)
Perem szélesség 45°-nál	0 - 10,6 mm
Teljesítmény	1.800 W (230 V)
Fordulatszám	2.300-6.500 ford/p.
Súly	6,5 kg



KE 10-2 előlő fogantyúval szerelve

KE 10-2 tartozékok

- ▶ műanyag koffer
- ▶ 6 lapkabefogós marófej 45°
- ▶ 6 db marólapka
- ▶ kezelőszerszámok
- ▶ előlő fogantyú

KE 16-2 LEÉLEZŐGÉP HEGESZTÉSI VARRATOK SORJÁZÁSÁHOZ ÉS ELKÉSZÍTÉSÉHEZ

- ▶ fokozatmentes szögállítás 0-60° között
- ▶ 2 db. 6 betéthelyes marófejjel
- ▶ acélszerkezetek hegesztési varratainak elkészítésére

KE 16-2

Cikkszám: 3990017

624.220,-

 Listaár: ~~709.090,-~~

Műszaki adatok	KE 16-2
Peremszög	0/15/30/37,5/45/60°
Perem szélesség 0°-nál	21 mm
Perem szélesség 15°-nál	15,7 mm
Perem szélesség 30°-nál	16,7 mm
Perem szélesség 37,5°-nál	17,8 mm
Perem szélesség 45°-nál	20,0 mm
Perem szélesség 60°-nál	18,0 mm
Cső átmérő	150-350 mm
Teljesítmény	1.100 W (230 V)
Fordulatszám	3.000 ford/p.
Súly	20,1 kg

KE 16-2 tartozékok

- ▶ műanyag koffer
- ▶ 2 x 6 lapkabefogós marófej
- ▶ 12 db marólapka
- ▶ kezelőszerszámok
- ▶ előlő fogantyú



KE 16-2 előlő fogantyúval szerelve

SM 100 CSISZOLÓGÉP CSISZOLÁSHOZ, TISZTÍTÁSHOZ, FÉNYESÍTÉSHEZ, STRUKTURÁLÁSHOZ ÉS MATTÍTÁSHOZ

- ▶ rozsdamentes acél, öntöttvas, színesfémek, műanyagok megmunkálásához
- ▶ nagy teljesítményű motor csendes futással, túlterhelés elleni védelemmel
- ▶ egyszerű munkavégzés az ergonomikus kétkezes kezelésnek köszönhetően
- ▶ stabil elektronikával az állandó fordulatszámért terhelés alatt is
- ▶ a munkadarab anyagához való optimális fordulatszám beállítás a fokozatmentes szabályozás révén
- ▶ a gumirozott fogantyún lévő potméterrel kényelmesen szabályozható fordulatszám
- ▶ robusztus hajtóműház öntött alumíniumból

Műszaki adatok	SM 100
Max. csiszolási szélesség	100 mm
Min./max. szerszámszélesség	50/100 mm
Max. szerszámtávolság	105 mm
Tengelyméret	Ø 19
Fordulatszám	1000-2400 f/p.
Teljesítmény	1200 W (230 V)
Tömeg	4,8 kg

SM 100

Cikkszám: 3990100

193.560,-

Listaár: 249.720,-

KÉSZLETKISÖPRÓ ÁR!

Szállított tartozékok

- ▶ műanyag láda
- ▶ gumi léghenger
- ▶ pumpa a gumihengerhez
- ▶ durva polírozó henger (Ø 90 x 100 mm)
- ▶ csiszolóhenger K 60 (100 x 292 mm)
- ▶ csiszolóhenger K 100 (100 x 292 mm)

- ▶ csiszolóhenger K 180 (100 x 292 mm)
- ▶ henger a szalagok csiszolásához
- ▶ tépőzáras gyapjú (40 x 60 mm)
- ▶ tépőzáras csiszolószalag K 120 (40 x 600 mm)
- ▶ tépőzáras hajtósíj (30 x 700 mm)
- ▶ finom gyapjú henger (105 x 100 x 19 mm)
- ▶ távtartó gyűrű készlet 10 db (40 x 19 x 5 mm)

BTS 51 KOMBINÁLT SZALAG ÉS TÁRCSÁS CSISZOLÓGÉP SZÖGBEN EMELHETŐ SZALAGCSISZOLÓ EGYSÉGGEL

- ▶ a csiszolószalag feszessége manuálisan állítható
- ▶ a párhuzamos szalagfutás utánállítható
- ▶ 2 forgatható csiszolóasztal, rögzítőkarral állítható
- ▶ alapfelszereltségként csiszolószalaggal (K80) és csiszolótányérral (K80)
- ▶ nagy teljesítményű motor
- ▶ elszívócsonkkal szerelve a szikrafogó doboznál
- ▶ a csiszolószalag gyorsan cserélhető hozzájárulva a gép egyszerű használatához
- ▶ könnyen munkaasztalra rögzíthető

Műszaki adatok	BTS 51
Csiszolószalag méretei	1000 x 50 mm
Csiszolótányér Ø	150 mm
Szalagsebesség	22 m/mp.
Teljesítmény	750 W (230 V)
Kontaktkerék / hajtókerék Ø	75 mm / 152 mm
Méretetek	375 x 230 x 620 mm
Tömeg	20 kg

Szállított tartozékok

- ▶ 10 csiszolószalag (K80 + K100)
- ▶ 10 csiszolótányér (K80 + K100)



BTS 51

Cikkszám: 3700051

205.260,-

Listaár: 264.820,-

KÉSZLETKISÖPRÓ ÁR!

KRBS 101 KOMBINÁLT SZALAG- ÉS ÁTHATÁSCSISZOLÓGÉP

- ▶ kényelmes kezelés a könnyen állítható befogóegységgel
- ▶ a forgatható befogópótfák lehetővé teszik cső, zártszelvény és lapos acél biztonságos rögzítését
- ▶ állítható csiszolási szögek 30-90° és 0°-60° között
- ▶ az optimalizált gyorscsereelő konzolnak köszönhetően a feszítőgörgő gyorsan és egyszerűen, szerszámok nélkül cserélhető
- ▶ praktikus csiszolóhenger-tartók az alépitménybe integrálva
- ▶ rendkívül tartós a nagy méretű és továbbfejlesztett csapágyaknak köszönhetően
- ▶ csiszolóhengerek széles választékban rendelhetők különféle csőátmérőkhöz
- ▶ gyors váltás a cső- és szalagcsiszolási funkciók között
- ▶ a nagy méretű, kihajtható védőplexi optimális látóteret biztosít
- ▶ szinte minden beállítás szerszám nélkül elvégezhető
- ▶ nagy teljesítményű motor
- ▶ 2 szalagsebesség - optimálisan igazítható az adott anyaghoz (15 m/s rozsdamentes acélhoz és alumíniumhoz, 30 m/s acélhoz)
- ▶ két könnyen eltávolítható forgácsgyűjtővel felszerelve
- ▶ Ø 70 mm elszívócsok elszívóberendezés csatlakoztatásához

Műszaki adatok	KRBS 101
Csiszolási szélesség	20-76 mm
Csiszolási szög	30-90° / 0-60°
Csiszolószalag (h x sz)	2.000 x 100 mm
Szalagsebesség	15 / 30 m/mp.
Motor teljesítmény	2,5 / 3,3 kW (400 V)
Elszívócsok	2 x 70 mm
Méretetek (h x sz x m)	1250 x 750 x 1140 mm
Tömeg	159 kg

Szállított tartozékok

- ▶ 1 x K 40 csiszolószalag rozsdamentes acél és szürkeöntöttvas csiszoláshoz
- ▶ 2 db forgácsgyűjtő tartály
- ▶ 1 x csavarkulcs
- ▶ 1 x 42 mm-es csiszolóhenger



KRBS 101

Cikkszám: 3921001

699.550,-

Listaár: 794.670,-

MBSM 100-130 / MBSM 100-130-2 / MBSM 75-200-1 / MBSM 75-200-2 / MBSM 150-200-2 SZALAGCSISZOLÓGÉP IPARI FELHASZNÁLÓKNAK KÉZI CSISZOLÁSHOZ

- ▶ fémipari szalagcsiszológépek felületek, élek csiszolásához és lekerekítéséhez
- ▶ nagy teljesítményű motorok vibrációmentes futással a legjobb csiszolási eredmény elérése érdekében
- ▶ felhajtható védőplexivel
- ▶ a gyorsbefogórendszernek köszönhetően a csiszolószalag másodpercek alatt cserélhető
- ▶ a csiszolószalag védőburkolata felhajtható

- ▶ elszívóval és anélkül is használható
- ▶ 2 elszívócsomók - egy közvetlenül a porleválasztónál, egy a hátsó görgőnél
- ▶ a szalagmeghajtás egyszerűen beállítható az állítócsavar segítségével
- ▶ automatikus csiszolószalag feszítés a rugós rendszer révén
- ▶ szállított tartozékok: 1 x K 80 csiszolószalag

- MBSM 100-130 és MBSM 100-130-2**
- ▶ állvány nélküli modell (alépitmény opcionálisan rendelhető)
- MBSM 100-130-2, 75-200-2 és 150-200-2**
- ▶ két szalagsebességgel normál és rozsdamentes acél csiszolásához
- MBSM 150-200-2**
- ▶ fokozatmentesen dönthető csiszológépség

MBSM 100-130

MBSM 75-200-2

MBSM 150-200-2

MBSM 100-130-2
MBSM 100-130

Cikkszám: 3921226

150.460,-

 Listaár: ~~221.000,-~~
MBSM 100-130-2

Cikkszám: 3921225

171.420,-

 Listaár: ~~239.960,-~~
MBSM 75-200-2

Cikkszám: 3922075

270.900,-

 Listaár: ~~368.730,-~~
MBSM 150-200-2

Cikkszám: 3922150

331.740,-

 Listaár: ~~463.170,-~~
KÉSZLETKISÓPRÓ ÁR!

Műszaki adatok	MBSM 100-130	MBSM 100-130-2	MBSM 75-200-2	MBSM 150-200-2
Csiszolászalag szél x hossz	100 x 1220 mm	100 x 1220 mm	75 x 2000 mm	150 x 2000 mm
Csiszolászalag sebesség	19 m/mp.	9,5/19 m/mp.	14,5/29 m/mp.	14,5/29 m/mp.
Motor teljesítmény	1,5 kW (230 V)	1 / 1,5 kW (400 V)	1,5 / 2,2 kW (400 V)	2,2 / 2,8 kW (400 V)
Hajtókerék Ø / Kontakt görgő Ø	130 / 130 mm	130 / 130 mm	200 / 200 mm	200 / 200 mm
Elszívó csomk	2 x 75 mm	2 x 75 mm	2 x 100 mm	2 x 100 mm
Méreték mm-ben (h x s x m)	690 x 390 x 360	690 x 390 x 360	1070 x 340 x 950	1070 x 415 x 950
Súly	37 kg	37 kg	72 kg	90 kg

GÉPLÁB, ALÉPÍTMÉNY

- ▶ MBSM 100-130, 100-130-2-höz

Cikkszám: 3921227

13.110,-

 Listaár: ~~19.700,-~~

MBSM SZALAGCSISZOLÓGÉPEK FELÜLETEK ÉS ÉLEK CSISZOLÁSÁHOZ ÉS LEKEREKEKÍTÉSÉHEZ

- ▶ nagy teljesítményű motorok vibrációmentes futással a legjobb csiszolási eredmény elérése érdekében
- ▶ felhajtható védőplexivel
- ▶ a gyorsbefogórendszernek köszönhetően a csiszolószalag másodpercek alatt cserélhető
- ▶ 2 elszívócsomók - egy közvetlenül a porleválasztónál, egy a hátsó görgőnél
- ▶ a szalagmeghajtás egyszerűen beállítható

- ▶ az állítócsavar segítségével
- ▶ nagyméretű átmenő síkcsiszolófelület
- ▶ fokozatmentesen dönthető csiszológépség
- ▶ alappfelszereltségként motorfékkel, állítható munkamagassággal, védőplexivel, szögkapcsolóval és motorvédő kapcsolóval

MBSM 75-20 AS

- ▶ 2 elszívócsatlakozó tömlővel és elszívó berendezéssel
- ▶ szállított tartozék: 1 x forgács zsák

MBSM 75-20

Cikkszám: 3712075

643.440,-

 Listaár: ~~730.930,-~~
MBSM 75-20 AS

Cikkszám: 3712076

866.780,-

 Listaár: ~~984.640,-~~

Műszaki adatok	MBSM 75-20	MBSM 75-20 AS
Elszívó-egység	nincs	van
Csiszolászalag szélesség x hossz	75 x 2.000 mm	75 x 2.000 mm
Csiszolászalag sebesség	30 m/mp.	30 m/mp.
Motor teljesítmény	3,0 kW (400)	3,0 kW (400 V)
Hajtókerék Ø / Kontakt görgő Ø x sz	200 / 200 x 75 mm	200 / 200 x 75 mm
Elszívó csomk	60 mm	60 mm
Szívóerő	-	540 m ³ /óra
Méreték mm-ben (h x s x m)	490 x 995 x 1.025	490 x 995 x 1.025
Súly	85 kg	111 kg

MBSM SZALAGCSISZOLÓGÉPEK FELÜLETEK ÉS ÉLEK CSISZOLÁSÁHOZ ÉS LEKEREKEKÍTÉSÉHEZ

- ▶ nagy teljesítményű motorok vibrációmentes futással a legjobb csiszolási eredmény elérése érdekében
- ▶ a lenyitható burkolatnak köszönhetően nagy csiszoló felület áll rendelkezésre, lehetővé téve a hosszú munkadarabok csiszolását is
- ▶ a gyorsító rendszer gyors csiszolószalagcserét tesz lehetővé
- ▶ egy elszívó csatlakozás közvetlenül a szikradobozon és egy a hátsó görgőnél
- ▶ elszívóval és anélkül is használható
- ▶ a szalagmeghajtás egyszerűen beállítható az állítócsavar segítségével
- ▶ automatikus csiszolószalag feszítés a rugós rendszer révén
- ▶ fokozatmentesen dönthető csiszolóegység
- ▶ felhajtható védőplexivel

MBSM 75-201-1

Cikkszám: 3925271

331.050,-Listaár: ~~391.940,-~~

MBSM 75-203-1

Cikkszám: 3925272

331.050,-Listaár: ~~391.940,-~~

Műszaki adatok	MBSM 75-201-1	MBSM 75-203-1	MBSM 75-240-1
Cikkszám	3925271	3925272	3923271
Csiszolószalag szél x hossz	75 x 2000 mm	75 x 2000 mm	75 x 2000 mm
Csiszolószalag sebesség	30 m/mp.	30 m/mp.	36 m/mp.
Motor teljesítmény	3,3 kW (230 V)	3,3 kW (400 V)	3,3 kW (230 V)
Hajtókerék Ø / Kontakt görgő Ø	200 / 200 mm	200 / 200 mm	240 / 200 mm
Elszívó csonk	2 x 100 mm	2 x 100 mm	2 x 100 mm
Méret mm-ben (h x sz x m)	980 x 460 x 1100 mm	980 x 460 x 1100 mm	1000 x 500 x 1150 mm
Súly	83 kg	83 kg	82 kg



MBSM 75-240-1

Cikkszám: 3923271

322.340,-Listaár: ~~391.620,-~~

AS 1601 ELSZÍVÓ BERENDEZÉS

- ▶ MBSM 75-200-2 és MBSM 150-200-2 gépekhez
- ▶ gyors és egyszerű szűrőcsere
- ▶ nagy gyűjtőedény
- ▶ kompakt és stabil ház
- ▶ nagy kapacitás a belső térben
- ▶ hatékony szívóteljesítmény
- ▶ porzsákkal szállítva

AS 1601

Cikkszám: 3922006

231.680,-Listaár: ~~274.300,-~~

AS 1601 szállított tartozékok

- ▶ 1 x porzsák
- ▶ 4 x tömlőbilincs Ø 100 - 120 mm
- ▶ 1 x szívótömlő Ø 100 mm, 1 m hosszú
- ▶ 1 x szívótömlő Ø 100 mm, 2 m hosszú

Műszaki adatok	AS 1601
Motor teljesítmény	0,75 kW (400 V)
Elszívó csonk	2 x Ø 100 mm
Elszívóteljesítmény	1.100 m³/óra
Méret porzsák nélkül	560 x 840 x 1180 mm
Súly	36 mm

MS 3 V ANYAGTOVÁBBÍTÓ ÁLLVÁNY HOSSZÚ ÉS NEHÉZ MUNKADARABOK GÖRDÜLŐ ALÁTÁMASZTÁSÁHOZ

- ▶ hosszú és nehéz munkadarabok támasztásához
- ▶ univerzálisan alkalmazhatók pl. fémpari körfűrészekhez, szalagfűrészekhez, illetve famegmunkáló gépekhez
- ▶ a görgőtámasz fokozatmentesen állítható és rögzíthető
- ▶ biztonságos munkadarab támasztás a masszív és nagy teherbírási acélgörgőknek köszönhetően
- ▶ stabil, három-lábás kialakítás a maximális terhelhetőség érdekében

MS 3 V

Cikkszám: 3660705

44.930,-Listaár: ~~57.970,-~~**KÉSZLETKISÖPRŐ ÁR!**

Műszaki adatok	MS 3 V
Max. terhelhetőség	400 kg
Henger hossz / átmérő	2 x 130 mm / 52 mm
Állvány magasság	580-970 mm



HKS SZÉRIA - KÉZI KÖRFŰRÉSZEK ALUMÍNÍUM, ACÉL, ROZSDAMENTES ACÉL VÁGÁSÁRA. HKS 320 SZENDVICSPANELEK VÁGÁSÁRA IS.

- ▶ ideális gép szerelési munkákhoz, fémmegmunkáló műhelyek, szervizek számára
- ▶ rozsdamentes acél vágására is alkalmas, kis sorjázással
- ▶ a forgács elvezeti a hőt, így a vágás során csak alacsony hő keletkezik
- ▶ lehetséges az anyagba "merítés"
- ▶ stabil és robusztus felépítés
- ▶ a fogantyú két különböző helyzetben rögzíthető a fűrész kényelmes kezeléséhez
- ▶ könnyű kezelhetőség
- ▶ nagy teljesítményű motor lágyindítással, túlterhelés elleni védelemmel

HKS 320

- ▶ ideális acél, szendvicspanelek, trapézlemez, kábelcsatornák, acélcövek és profilok, vas- és színesfémek, kompozit anyagok, stb. vágásához
- ▶ beépített billenő forgácsoló
- ▶ csatlakozó külső elszívőkészülékhez

Műszaki adatok	HKS 230	HKS 320
Cikkszám	3840231	3840321
Motor teljesítmény	1,7 kW (230 V)	1,8 kW (230 V)
Fordulatszám	2.200 f/p.	1.700 f/p.
Vágási tartomány 0°	<input type="checkbox"/> 80 mm	max. 128 mm
Vágási tartomány 45°	<input type="checkbox"/> 56 mm	-
Fűrész tárcsa átmérő	Ø 230 mm	Ø 320 mm
Fűrész tárcsa furat / vastagság	Ø 25,4 mm / 2 mm	Ø 25,4 mm / 2 mm
Méret (h x sz x m)	620 x 320 x 270 mm	500 x 342 x 355 mm
Súly	7,1 kg	8,4 kg

HKS 320

Cikkszám: 3840321

324.720,-Listaár: ~~384.440,-~~

HKS 230

Cikkszám: 3840231

219.050,-Listaár: ~~259.340,-~~

HKS 230 szállítási terjedelem

- ▶ műanyag tok

HKS 320 szállítási terjedelem

- ▶ 6 mm-es hatszögletű kulcs
- ▶ oldalsó fogantyú

MTS 356-4B FŰRÉSZTÁRCSÁS DARABOLÓGÉP NÉGY SEBESSÉG FOKOZATTAL

- ▶ szénkefe nélküli motorral – különösen hatékony, tartós és karbantartást nem igénylő
- ▶ acélból, vasból, rézből, sárgaréz, alumíniumból, műanyagokból és kompozit anyagokból készült profilok és csövek alacsony sorjás fűrészeléséhez hűtőfolyadék nélkül
- ▶ ideális választás asztalosipari, belsőépítészeti munkálati célokra, fém szerkezetekhez, stb.
- ▶ könnyen szállítható
- ▶ négy sebesség egy gombnyomással választható
- ▶ motor lágyindítással
- ▶ digitális kijelző, mely a kiválasztott sebességet és az aktuális teljesítményt mutatja wattban
- ▶ szögállítás 0° - 45° gérvágáshoz
- ▶ satu gyors beállítással
- ▶ nagyméretű LED-es munkalámpa a fogantyú alsó részén a munkaterület megvilágításához
- ▶ orsózárral a gyors fűrészlapcseréhez

Műszaki adatok	MTS 356-4B
Cikkszám	3840356
Motor teljesítmény	3,5 kW (230 V)
Fordulatszám	700/900/1100/1300 f/p.
Vágási tartomány 0° (kerek)	130 mm
Vágási tartomány 0° (négyzetes)	125 x 125 mm
Vágási tartomány 0° (téglalap)	170 x 110 mm
Fűrésztárcsa átmérő	Ø 355 mm
Súly	25 kg

MTS 356-4B

Cikkszám: 3840356

182.370,-

Listaár: ~~235.290,-~~

KÉSZLETKISÖPRŐ ÁR!

Szállított tartozékok

- ▶ fűrésztárcsa acélhoz
355 x 25,4 x 2,4 mm Z66



- ▶ digitális kijelző a beállított sebesség és teljesítmény leolvasásához
- ▶ a fordulatszám lépésről lépésre történő átállítása 100 ford./perc fordulatszámra a plusz és mínusz gombok segítségével

MBS SZÉRIA KÜLÖNÖSEN CSENDES ÉS PRECÍZ GÉRVÁGÓ SZALAGFŰRÉSZEK

- ▶ ideális acél, alumínium, réz, PVC és műanyag tekercsek fűrészeléséhez
- ▶ fokozatmentes, elektronikus sebességszabályzás 30-80 m/p. között
- ▶ 60%-kal csendesebb, mint a hasonló szalagfűrészek
- ▶ alacsony rezgés és minimális kopás a speciális hajtóműnek és két nagy edzett acél fogaskeréknek köszönhetően
- ▶ DC meghajtómotor alacsony fordulatszámmal és szénkefével az akár 10x hosszabb élettartamért
- ▶ elektromos hő- és amperfelvétel ellenőrző a túlterhelés ellen
- ▶ masszív fűrészeret alumínium nyomásöntésből, stabil fuvarbiztosítékkal

Szállítási terjedeleim:

- ▶ anyagütköző
- ▶ Bi-metál fűrészszalag (M 42 Z6-10)

Műszaki adatok	MBS 125
Motor teljesítmény	1.010 W (230 V)
Fűrészszalag sebesség	30 - 80
Fűrészszalag méret	1440 x 13 x 0,65 mm
Méret (h x sz x m)	700 x 350 x 410 mm
Súly	23,5 kg

MBS 125 BEFOGÁSI TARTOMÁNY				
	○	□	▭	▭
90°	125	87,5	125x120	120x125
45°	80	56	110 x 70	70 x 110
60°	45	31,5	70 x 40	40 x 70



MBS 125

Cikkszám: 3630125

253.000,-

Listaár: ~~326.410,-~~

KÉSZLETKISÖPRŐ ÁR!

KS 1 LEMEZ KÖRKIVÁGÓ GÉP MAX. 1,0 MM VASTAG ACÉL VÁGÁSÁRA

- ▶ fémek, kartonok és egyéb anyagok vágására alkalmasak
- ▶ rendkívül stabil és robusztus, öntöttvas szerkezet
- ▶ bronzbevonat, hidegen megmunkált, K2379 acélból készült kések
- ▶ edzett, élesíthető és állítható kések



Műszaki adatok	KS 1
Cikkszám	3811001
Max. vágási átmérő	1000 mm
Max. vágási teljesítmény 400 N/mm ²	1,0 mm
Kinyúlás	600 mm
Penge kinyúlás	200 mm
Méret (h x sz x m)	1200 x 200 x 350 mm
Súly	45 kg

KS 1

Cikkszám: 3811001

447.790,-

Listaár: ~~530.160,-~~

TBS 1050-10 T KÉZI PRECÍZIÓS TÁBLAOLLÓ

- ▶ fém, papír, műanyag és egyéb anyagok vágásához
- ▶ állítható szögű oldalütközővel
- ▶ edzett acél késsel
- ▶ hátsó ütköző skálával



Műszaki adatok	TBS 1050-10 T
Cikkszám	3776111
Max. munkaszélesség	1050 mm
Max. anyagvastagság (400 N/mm ²)	1,00 mm
Hátsó ütköző	0-500 mm
Méret (h x sz x m)	1370 x 480 x 580 mm
Súly	160 kg

TBS 1050-10 T

Cikkszám: 3776111

440.880,-

Listaár: ~~521.970,-~~

BSS 1000 FÉM LEMEZOLLÓ PAPÍR ÉS EGYÉB ANYAGOK VÁGÁSÁRA

- ▶ összezsukható alépitménnyel
- ▶ stabil és robusztus felépítés
- ▶ könnyen szállítható
- ▶ alkalmas acéllemezek vágásához (S235 JR) 1,2 mm vastagságig, 1020 mm szélességig
- ▶ alapfelszereltségként leszorítóegység biztosítja a jó vágási végeredményt

BSS 1000

Cikkszám: 3741100

854.760,-Listaár: ~~970.990,-~~

Műszaki adatok	BSS 1000
Max. munkaszélesség	1020 mm
Max. anyagvastagság (400N/mm ²)	1,20 mm
Méret mm-ben (h x sz x m)	1830 x 550 x 1225
Súly	97 kg



AKM 100 T KÉZI SAROK KICSÍPÓ GÉP

- ▶ gyors és egyszerű derékszögű bevágás sorjamentesen, a vágott élék meghajlítása nélkül
- ▶ sarkok stancolására, formálására
- ▶ robusztus szerkezet kiváló minőségű szürkeöntvényből
- ▶ állítható ütközők a hatékony munkavégzéshez
- ▶ skála az alsó részen

AKM 100 T

Cikkszám: 3770512

295.450,-Listaár: ~~349.790,-~~

Műszaki adatok	AKM 100 T
Cikkszám	3770512
Max. anyagvastagság (400N/mm ²)	3 mm
Vágási tartomány	100 x 100 mm
Vágási szög	90°
Munkasztal	380 x 280 mm
Löklet beállítás	30 mm
Méret mm-ben (h x sz x m)	450 x 390 x 1020
Súly	90 kg



HRB 10 HIDRAULIKUS CSŐHAJLÍTÓ UNIVERZÁLIS HASZNÁLATRA

- ▶ hajlítási tartomány: 1/2" - 2"
- ▶ csuklós hajlító kerettel a kényelmes és hatékony működtetés érdekében
- ▶ hajlító szegmensek: 1/2" - 3/4" - 1" - 1 1/4" - 1 1/2" - 2"
- ▶ univerzálisan használható fűtés-, gáz-, kazán- és vízvezetékhez, rézcsövekhez és kompozit anyagú csövekhez

Műszaki adatok	HRB 10
Nyomóerő	10 tonna
Dugattyúülök	155 mm
Méret (h x sz x m)	710 x 590 x 220 mm
Súly	45 kg

Hajlító szegmens	Cső Ø	Falvastagság	Hajlítási sugár	Hajlítási szög
1/2"	20 mm	3,25 mm	62 mm	0-90 °
3/4"	25 mm	3,50 mm	78 mm	0-90 °
1"	32 mm	4,00 mm	98 mm	0-90 °
1 - 1/4"	40 mm	4,00 mm	128 mm	0-120 °
1 - 1/2"	47 mm	4,25 mm	148 mm	0-120 °
2"	59 mm	4,50 mm	187 mm	0-120 °



HRB 10

Cikkszám: 3777010

167.650,-Listaár: ~~198.480,-~~

UB 10 UNIVERZÁLIS HAJLÍTÓGÉP LAPOS, NÉGYZET ÉS KÖRACÉLOK, SZÖG-, KÖR- ÉS SPIRÁLHAJLÍTÁSÁHOZ

- ▶ hideghajlítás 180°-os szögig
- ▶ állítható szögütköző a kiváló ismétlési pontosságért
- ▶ UB 11-es kiegészítővel spirálok hajlítása is lehetséges
- ▶ a levehető hajlítóegység opcionális rögzítőlappal, akár satuba is fogható

UB 10

Cikkszám: 3776010

238.590,-Listaár: ~~282.470,-~~

Szállított tartozékok:

- ▶ hajlítóegység: 2 x Ø 24/30/37/43/49/62/75 mm

Műszaki adatok	UB 10	
Max. hajlítási méret		
Lapos acél: körhajlítás	10 x 50 mm	
Lapos acél: élhajlítás	6 x 50 mm	
Súly	32 kg	
Alapanyag	Acél / Alu. / Réz	Rm. acél
Köranyag	Ø 16 mm	Ø 14 mm
Négyzetanyag	16 x 16 mm	14 x 14 mm
Cső	G 3/4"	

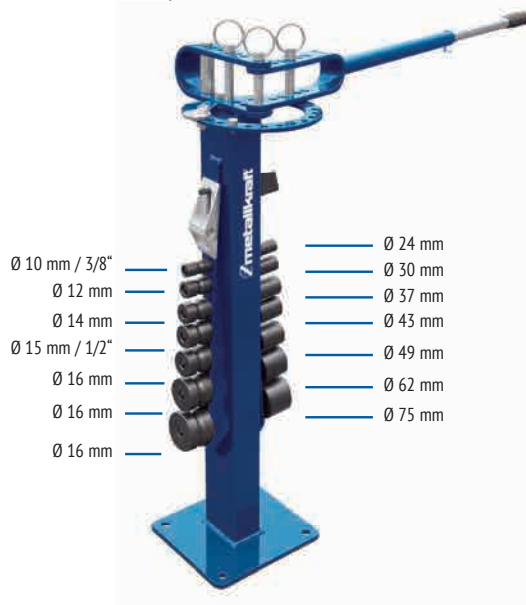

Ø 10 mm / 3/8"	Ø 24 mm
Ø 12 mm	Ø 30 mm
Ø 14 mm	Ø 37 mm
Ø 15 mm / 1/2"	Ø 43 mm
Ø 16 mm	Ø 49 mm
Ø 16 mm	Ø 62 mm
Ø 16 mm	Ø 75 mm

HAJLÍTÁSI PÉLDÁK

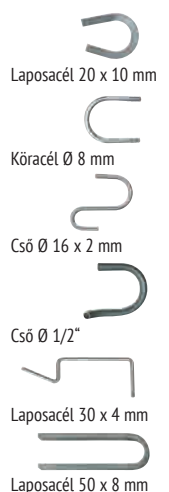

HSBM N SZÉRIA MANUÁLIS LEMEZHAJLÍTÓ GÉPEK UNIVERZÁLIS HASZNÁLATRA, KÜLÖNFÉLE SZERELÉSI KÉSZLETEKKEL BŐVÍTHETŐK

- ▶ a munkadarab befogása kézi beállítással történik
- ▶ a beállított hajlítási szög egyszerűen rögzíthető, ami által nagy ismétlési pontosság érhető el
- ▶ önkenő csúszócsapágyak

HSBM 660 N

Cikkszám: 3770066

477.640,-

 Listaár: ~~565.500,-~~
HSBM 1050 N

Cikkszám: 3771050

544.580,-

 Listaár: ~~644.740,-~~

Műszaki adatok	HSBM 660 N	HSBM 1050 N
Cikkszám	3770066	3771050
Max. munkaszélesség	660 mm	1050 mm
Max. lemezvastagság	2,0 mm	1,25 mm
Max. hajlítási szög	135°	135°
Méret (h x sz x m)	880 x 570 x 970	1300 x 570 x 1000
Tömeg	56 kg	78 kg

HSBM 1050 N

HSBM SZÉRIA MANUÁLIS LEMEZHAJLÍTÓ GÉPEK

- ▶ ideális minden profil előállításához a teljesen hajtogatott dobozokig
- ▶ az induló modell iparosok számára kedvező áron kapható
- ▶ az egyszerű tervezés, és a masszív konstrukció pontos munkát garantálnak
- ▶ a lemezt biztonságosan fogja be a szorítóberendezés
- ▶ a felsőgerenda excenterrel gyorsan, egyszerűen állítható be
- ▶ a hajlítógerenda mozgatása fogófülletel történik
- ▶ felsőgerendával a magasan hajlított U-profilokhoz
- ▶ ötszörösen szegmentált felsőgerendával 25/50/75/205/255 mm (HSBM 610 HS)

HSBM 1020-10

Cikkszám: 3771020

450.520,-

 Listaár: ~~533.380,-~~

HSBM 610 HS

Cikkszám: 3772610

112.700,-

 Listaár: ~~130.290,-~~

Műszaki adatok	HSBM 610 HS	HSBM 1020-10
Max. munkaszélesség	610 mm	1020 mm
Max. lemezvastagság	1,0 mm	1,0 mm
Max. hajlítási szög	135 °	135 °
Méret (h x sz x m)	850 x 360 x 420 mm	1276 x 550 x 975 mm
Tömeg	42 kg	105 kg

FSBM 1020-20 S2 / FSBM 1020-25 E MANUÁLIS HAJLÍTÓGÉPEK

- ▶ munkadarab rögzítés lámpedállal, ezáltal mindkét kéz szabadon marad az egyszerű anyagmozgatáshoz
- ▶ erős segédhenger könnyíti a hajlítást
- ▶ legfeljebb 25 mm-es nyílás a felső és alsó gerenda között
- ▶ szegmentált hajlítószerzőkkel
- ▶ önkenő siklócsapágyak
- ▶ a felső gerenda szorítóereje csavarokkal könnyen állítható
- ▶ a hajlítási szög egyszerűen beállítható ütköző segítségével
- ▶ FSBM 1020-20 S2 szegmentált hajlítószerzőkkel, szegmentált alsó szerzőkkel

FSBM 1020-25 E szegmensfelosztás

25-30-35-40-45-50-75-100-150-200-270 mm

FSBM 1020-20 S2 szegmensfelosztás

25-30-35-40-45-50-75-100-150-200-270 mm

Műszaki adatok	FSBM 1020-25 E	FSBM 1020-20 S2
Max. munkaszélesség	1020 mm	1020 mm
Max. anyagvastagság 400 N / mm ²	2,5 mm	2,0 mm
Max. anyagvastagság 700 N / mm ²	1,5 mm	1,2 mm
Max. hajlítási szög	135°	135°
Méret mm-ben (h x sz x m)	1350 x 800 x 1130	1350 x 800 x 1130
Súly	290 kg	325 kg

FSBM 1020-25 E

Cikkszám: 3772125

700.830,-

 Listaár: ~~796.120,-~~
FSBM 1020-20 S2

Cikkszám: 3772102

776.120,-

 Listaár: ~~881.650,-~~

SBM SZÉRIA KÉZI ÉS MOTOROS PEREMHAJLÍTÓ GÉPEK

- ▶ nehéz és stabil öntöttvas szerkezet
- ▶ állítható alsó tengely
- ▶ fokozatmentesen állítható ütköző lemez

SBM 110-08:

- ▶ 7 részes standard görgőkészlet

SBM 140-12:

- ▶ 8 részes standard görgőkészlet

SBM 110-08

Cikkszám: 3814001

340.220,-

Listaár: ~~402.790,-~~

Műszaki adatok	SBM 110-08	SBM 140-12
Tengelyhossz	110 mm	140 mm
Max. lemezvastagság	0,80 mm	1,2 mm
Görgő átmérő Ø	52 mm	62 mm
Nyakhossz	80 mm	100 mm
Súly	30 kg	50 kg

SBM 140-12

Cikkszám: 3814002

389.520,-

Listaár: ~~461.160,-~~

RBM 305 / RBM 610-08 KÉZI MŰKÖDTETÉSŰ HENGERÍTŐGÉPEK

- ▶ minden kör alakú munkadarab, mint például csövek, hengerek stb. előállítására
- ▶ henger meghajtás kézikarral
- ▶ nehéz és stabil öntöttvas szerkezet
- ▶ aszimmetrikus 3 hengeres rendszer a könnyű előhajlításhoz
- ▶ a felső henger kiállítható, ezáltal a kész munkadarab egyszerűen eltávolítható

Műszaki adatok	RBM 305	RBM 610-08
Munkaszélesség	305 mm	610 mm
Hajlítási kapacitás 400 N / mm ²	0,80 mm	0,80 mm
Henger Ø	25 mm	38 mm
Min. hajlítási Ø	40 mm	60 mm
Méret (h x sz x m)	580 x 210 x 255 mm	885 x 220 x 340 mm
Súly	14 kg	37 kg

RBM 305

Cikkszám: 3780112

54.070,-

Listaár: ~~69.760,-~~

KÉSZLETKISÖPRŐ ÁR!

RBM 610-08

Cikkszám: 3780618

113.470,-

Listaár: ~~131.100,-~~

RBM SZÉRIA - KÉZI MŰKÖDTETÉSŰ HENGERÍTŐGÉPEK ASZIMMETRIKUS 3 HENGERES RENDSZERREL

- ▶ minden kör alakú munkadarab, mint például csövek, hengerek stb. előállítására
- ▶ henger meghajtás kézikarral, E modelleknél motorizált
- ▶ nehéz és stabil öntöttvas szerkezet
- ▶ aszimmetrikus 3 hengeres rendszer a könnyű előhajlításhoz
- ▶ a felső henger kiállítható, ezáltal a kész munkadarab egyszerűen eltávolítható

Műszaki adatok	RBM 1050-10	RBM 1050-22	RBM 1000-20 ECO
Munkaszélesség	1050 mm	1050 mm	1000 mm
Hajlítási kapacitás 400 N / mm ²	1,0 mm	2,0 mm	2,0 mm
Henger Ø	56 mm	75 mm	60 mm
Min. hajlítási Ø	84 mm	115 mm	100 mm
Méret mm-ben (h x sz x m)	1400 x 700 x 1120	1400 x 700 x 1160	1542 x 550 x 1040
Súly	185 kg	300 kg	200 kg

RBM 1050-10

Cikkszám: 3813101

710.990,-

Listaár: ~~807.660,-~~

RBM 1050-22

Cikkszám: 3813103

990.160,-

Listaár: ~~1.124.790,-~~

RBM 1000-20 ECO

Cikkszám: 3781301

609.610,-

Listaár: ~~692.500,-~~

PG-E SZINKRONGENERÁTOROS ÁRAMFEJLESZTŐK BENZINMOTOROS AGGREGÁTOROK FÉLPROFI FELHASZNÁLÓKNAK

- ▶ generátor réz tekercseléssel
- ▶ rövid ideig a névleges teljesítmény 3x-át képesek nyújtani
- ▶ AVR automatikus sebességszabályozás
- ▶ túlterhelés elleni védelem hővédő kapcsolóval
- ▶ alacsony olajsintjelző, automatikusan lekapcsolja a motort ha alacsony az olaj szintje
- ▶ 3 az 1-ben kijelző (feszültség, frekvencia, üzemóra)
- ▶ hosszú üzemidő köszönhetően a nagy üzemanyagtartálynak
- ▶ üzemanyag szintjelző
- ▶ ergonomikus kialakítás
- ▶ kerekkel, stabil szállítókerettel, lehajtható fogantyúval szerelve a könnyű mozgathatóság érdekében

PG-E 40 SRA

PG-E 80 TEA H

PG-E 80 TEA kezelőpanel

PG-E 40 SRA kezelőpanel

PG-E 90 SEA kezelőpanel

PG-E 90 SEA

PG-E 100 TEA H

- ▶ minden modell kerekkel, stabil szállítókerettel, lehajtható fogantyúval szerelve a könnyű mozgathatóság érdekében

PG-E 30 SRA

Cikkszám: 6706030

115.880,-

Listaár: 201.630,-

PG-E 40 SRA

Cikkszám: 6706040

200.660,-

Listaár: 237.560,-

PG-E 60 SEA

Cikkszám: 6706060

225.140,-

Listaár: 390.240,-

PG-E 80 TEA

Cikkszám: 6706080

347.720,-

Listaár: 448.620,-

PG-E 90 SEA

Cikkszám: 6706090

390.310,-

Listaár: 462.100,-

PG-E 100 TEA H

Cikkszám: 6706100

873.800,-

Listaár: 1.124.950,-

KÉSZLETKISÖPRŐ ÁR!
KÉSZLETKISÖPRŐ ÁR!
KÉSZLETKISÖPRŐ ÁR!
KÉSZLETKISÖPRŐ ÁR!

Műszaki adatok	PG-E 30 SRA	PG-E 40 SRA	PG-E 60 SEA	PG-E 80 TEA	PG-E 90 SEA	PG-E 100 TEA H
Feszültség	230 V	230 V	230 V	230 V / 400 V	230 V	230 V / 400 V
Max. teljesítmény LTP	2,8 kW	3,8 kW	5,5 kW	2,5 kW / 7,0 kW	8,0 kW	3,68 kW / 11 kW
Tartós teljesítmény COP	2,5 kW	3,3 kW	5,0 kW	2,3 kW / 6,5 kW	7,5 kW	3,45 kW / 10 kW
Üzemanyag	benzín	benzín	benzín	benzín	benzín	benzín
Indítás	kézi	kézi	kézi és e-start indítás	kézi és e-start indítás	kézi és e-start indítás	E-Start
Üzemidő 50%-os terhelésen	12,5 óra	14 óra	16 óra	13 óra	12 óra	10 óra
Üzemidő 100%-os terhelésen	9,5 óra	9,5 óra	8,2 óra	8,5 óra	8 óra	8 óra
Üzemanyag tartály kapacitás	15 l	15 l	25 l	25 l	25 l	45 l
Zajszint	75 dB(A) / 95 dB(A)	75 dB(A) / 95 dB(A)	76 dB(A) / 96 dB(A)	76 dB(A) / 96 dB(A)	67 dB(A) / 97 dB(A)	79 dB(A) / 99 dB(A)
Foglalat típusa	2 x 230 V Schuko	2 x 230 V Schuko	2 x 230V Schuko, 2 x 16 A	2 x 230 V Schuko, 1 x 400 V 16A	2 x 230 V Schuko, 1 x 230 V 32 A	2 x 230 V Schuko, 1 x 400 V CEE 16A
IP osztály generátor / foglalat	IP 23 / IP 44	IP 23 / IP 44	IP23 / IP44	IP23 / IP44	IP 44	IP 23 / IP 44
Méret	595 x 460 x 500 mm	595 x 460 x 527 mm	700 x 526 x 580 mm	700 x 526 x 580 mm	700 x 526 x 580 mm	730 x 600 x 910 mm
Súly	45 kg	50 kg	81 kg	88 kg	97 kg	170 kg

PG-I 40 S INVERTERES ÁRAMFEJLESZTŐ - ALACSONY ZAJSZINTEN ÜZEMELŐ MODELL IGÉNYES FELHASZNÁLÓK, SZAKEMBEREK RÉSZÉRE

- ▶ megbízható áramfejlesztő háztartási, kertészeti, kempingezési célokra, számítógépek és egyéb érzékeny elektronikus eszközök üzemeltetésére
- ▶ inverteres technológia az állandó teljesítményért
- ▶ kimeneti feszültség, túlterhelés és olajhiány jelzőfények
- ▶ a teljesítményfüggő fokozatmentes sebességszabályozás automata tengelykapcsolón keresztül alacsony zajszintet biztosít
- ▶ fojtószeleppel szerelve a problémamentes hidegindítás érdekében
- ▶ túlterhelés elleni védelem hővédő kapcsolóval
- ▶ alacsony olajsint kijelzés és automatikus leállás

Műszaki adatok	PG-I 40 S
Feszültség	230 (± 3%) V
Névleges teljesítmény LTP	3.7 kW
Tartós teljesítmény COP	3.5 kW
Üzemanyag	benzin
Motor indítás	kézi indítás / E-start
Üzemidő 50%-os / 100%-os terhelésen	13 óra / 5 óra
Tartály kapacitás	12 l
Zajszint Lp / Lw	70 dB(A) / 90 dB(A)
Csatlakozó dugalj típusa	2 x 230 V SCHUKO
Generátor / Foglalat védelmi osztály	IP 23M / IP44
Méret (h x sz x m) / Súly	690 x 460 x 495 mm / 57 kg



PG-I 40 S

Cikkszám: 6706400

268.840,-

Listaár: 403.720,-

Inverteres technológia az állandó teljesítményért.

Halk üzemelés.

KÉSZLETKISÖPRŐ ÁR!

PG-I 42 SE INVERTERES ÁRAMFEJLESZTŐ IGÉNYES FELHASZNÁLÓK, SZAKEMBEREK RÉSZÉRE

- ▶ megbízható áramfejlesztő háztartási, kertészeti, kempingezési célokra, számítógépek és egyéb érzékeny elektronikus eszközök üzemeltetésére
- ▶ inverteres technológia az állandó teljesítményért
- ▶ a teljesítményfüggő fokozatmentes sebességszabályozás automata tengelykapcsolón keresztül alacsony zajszintet biztosít
- ▶ túlterhelés elleni védelem hővédő kapcsolóval
- ▶ kimeneti feszültség, túlterhelés és olajhiány jelzőfények
- ▶ alacsony üzemanyag-fogyasztás ECO-módban
- ▶ fojtószeleppel szerelve a problémamentes hidegindítás érdekében
- ▶ kényelmes e-start indítás egy gombnyomással
- ▶ csatlakozó dugalj típusa: 2 x 230V SCHUKO, 1 x 12V DC

Műszaki adatok	PG-I 42 SE
Feszültség	230 (±4%) V
Névleges teljesítmény LTP	4.1 kW / 4.51 kVA
Tartós teljesítmény COP	3.5 kW / 3.85 kVA
Üzemanyag	benzin
Motor indítás	kézi és E-Start
Üzemidő 50%-os / 100%-os terhelésen	9 óra / 5 óra
Tartály kapacitás	15 l
Zajszint Lp / Lw	76 dB(A) / 96 dB(A)
Foglalat / Generátor védelmi osztály	IP 44 / IP 23M
Méret (h x sz x m) / Súly	557 x 464 x 478 mm / 42 kg



PG-I 42 SE

Cikkszám: 6706420

190.700,-

Listaár: 313.900,-

Inverteres technológia az állandó teljesítményért.

Halk üzemelés.

EHG 5 / EHG 9 / EHG 15 ELEKTROMOS HŐLÉGBEVUFÓK

- ▶ gyors felmelegedést biztosítanak
- ▶ ideálisak olyan helyiségekbe, amelyeket hosszabb ideig kell fűteni
- ▶ integrált túlmelegedés elleni védelem
- ▶ robusztus fém ház
- ▶ nagy fűtési és ventilátorteljesítmény

EHG 5

EHG 5

Cikkszám: 6510005

27.540,-

Listaár: 46.320,-

KÉSZLETKISÖPRŐ ÁR!

Műszaki adatok	EHG 5	EHG 9
Cikkszám	6510005	6510009
Fűtési teljesítmény	5 kW	9 kW
Légszállítás	774 m ³ /óra	1.198 m ³ /óra
Hálózati feszültség	400 V	400 V
Fűtési fokozatok	2	2
Ventilátor funkció	van	van



EHG 9

Cikkszám: 6510009

38.990,-

Listaár: 67.700,-

KÉSZLETKISÖPRŐ ÁR!

EHG 9

EHG 5 P ELEKTROMOS HŐSUGÁRZÓ

- ▶ gyors felmelegedést biztosítanak
- ▶ ideálisak olyan helyiségekbe, amelyeket hosszabb ideig kell fűteni
- ▶ beépített túlmelegedés és felborulás elleni védelem
- ▶ kerámia fűtőelem, mely számos előnnyel rendelkezik a hagyományos fűtőtestekhez képest:
 - alacsonyabb energiafogyasztás
 - a szőr és a por nem ég le a felületén
 - hosszabb élettartam

EHG 5 P

Cikkszám: 6510006

27.800,-

Listaár: 45.890,-

KÉSZLETKISÖPRŐ ÁR!

Műszaki adatok	EHG 5 P
Cikkszám	6510006
Fűtési teljesítmény	5 kW
Légszállítás	588 m ³ /óra
Hálózati feszültség	400 V
Fűtési fokozatok	2
Méret (h x sz x m)	300 x 235 x 345 mm
Súly	4,3 kg

Felszereltség	
Szobatermosztát	✓
Ventilátor funkció	✓
Fűtőelem	kerámia
PTC elem	✓
A ventilátor leállítása a hőmérséklet elérésekor	✓

DHG 20 / DHG 30/ DHG 50 DÍZEL HŐLÉGBEFÚVÓK

- ▶ professzionális, nagy teljesítményű dízel ventilátor beépített termostattal fűtésre és szárításra
- ▶ csak jól szellőző helyiségekbe, építkezési és mezőgazdasági területekre, raktárakba alkalmazható, ahol állandó hőmérsékletet kell elérni és fenntartani
- ▶ nem alkalmas zárt helyiségekbe
- ▶ kiváló minőségű rozsdamentes acél égő
- ▶ könnyű használat az automatikus elektronikus gyújtásnak köszönhetően
- ▶ beépített üzemanyagtartály üzemanyagszint-mérővel

DHG 20

Cikkszám: 6530020

90.720,-

Listaár: 154.100,-

DHG 30

Cikkszám: 6530030

98.150,-

Listaár: 179.860,-

Műszaki adatok	DHG 20	DHG 30	DHG 50
Cikkszám	6530020	6530030	6530050
Fűtési teljesítmény	20 kW	30 kW	50 kW
Hálózati feszültség	230 V	230 V	230 V
Üzemanyag felhasználás	1,65 l/óra	2,4 l/óra	4 l/óra
Tartály kapacitás	22 liter	38 liter	50 liter
Légszállítás	550 m ³ /óra	750 m ³ /óra	1100 m ³ /óra
Méret (h x sz x m)	752 x 305 x 430 mm	860 x 520 x 610 mm	1010 x 555 x 610 mm
Súly	14 kg	21 kg	24 kg

DHG 50
DHG 50

Cikkszám: 6530050

111.850,-

Listaár: 215.790,-

KÉSZLETKISÖPRŐ ÁR!

PHW KÉZI RAKLAPEMELŐK KÖNNYEN KEZELHETŐ, JÓL GÖRDÜLŐ, CSENDES MODELLEK

- ▶ robusztus felépítésű hidraulikus emelő és leeresztő
- ▶ könnyen működtethető hidraulikus szivattyú, krómozott dugattyúval nyomáscsökkentő szeleppel
- ▶ a leeresztés speciális szeleppel finomam állítható
- ▶ a keret és a villa nagyon stabil, csavarodásmentes merev szerkezet
- ▶ ergonomikus kialakítású kormányrúd, csúszásmentes markolat műanyag bevonattal
- ▶ a kézi karon három funkció állítható (emelés, leengedés, semleges pozíció)
- ▶ egyszerű a nehéz terhek emelése és mozgatása, extra csendes alumínium kerekeken gurul, tömör gumi borítással, a segédkerekek poliuretánból készültek
- ▶ precíziós golyóscsapágyak minden keréken és görgön
- ▶ különféle villahosszúsággal rendelhetők

Műszaki adatok	PHW 2507 L	PHW 2508
Cikkszám	6152511	6152512
Terhelhetőség	2,5 tonna	2,5 tonna
Szállítási szélesség	540 mm	540 mm
Villa szélesség / hossz	160 mm / 1800 mm	160 mm / 1150 mm
Kormányzási szög	186°	205°
Emelési tartomány	85-200 mm	85-200 mm
Emelési sebesség	9 mm / löket	9 mm / löket
Méret (h x sz x m)	2190 x 540 x 1240 mm	1550 x 540 x 1235 mm
Súly	100 kg	67 kg

PHW 2508

Cikkszám: 6152512

129.000,-

Listaár: 197.030,-

KÉSZLETKISÖPRŐ ÁR!
PHW 2508 (standard)
PHW 2507 L
PHW 2507 L

Cikkszám: 6152511

238.700,-

Listaár: 302.600,-

GHW 1000

HIDRAULIKUS MAGASEMELÉSŰ RAKLAPMOZGATÓ

- ▶ megkönnyíti a raktárakban, műhelyekben történő nehéz rakományok szállítását, rakodását
- ▶ a statikus elektromosság által nem keletkező szikrák, nincs elektromágneses mező, így gyúlékony vagy robbanásveszélyes anyagokhoz is alkalmas
- ▶ robusztus, hegesztett acélprofil konstrukció
- ▶ fix villaszélesség a rakomány stabil emeléséhez
- ▶ emelőszerkezet kézi működtetésű hidraulikus szivattyúval
- ▶ emelés pedállal vagy kézikar segítségével is lehetséges
- ▶ kompakt kialakításának köszönhetően zsúfolt helyiségekben is használható
- ▶ alacsony kopású kerekekkel és forgó golyóscsapágyas hátsó kerekekkel szerelve a síma futás érdekében
- ▶ az ergonomikus kialakítású, műanyag bevonatú markolat egy kézzel is kezelhető

Műszaki adatok	GHW 1000
Terhelhetőség	1 tonna
Szállítási szélesség	550 mm
Villa szélesség / hossz	170 mm / 1150 mm
Kormányzási szög	360°
Emelési tartomány	90-1600 mm
Emelési sebesség	25 mm/mp.
Súly	230 kg

GHW 1000

Cikkszám: 6151016

535.930,-

Listaár: ~~634.500,-~~



PHH 1001 OLLÓS RAKLAPEMELŐ

1 TONNA TEHERBÍRÁSSAL, KÖNNYŰ KEZELHETŐSÉGGEL

- ▶ robusztus, hidraulikus emelő és süllyesztő berendezés
- ▶ síma működésű hidraulikus szivattyú kemény krómozott dugattyúval, nyomáscsökkentő szeleppel
- ▶ fokozatmentesen állítható leeresztő szelep
- ▶ mechanikus gyorsemelés 800 mm-ig mindössze 23 lökettel
- ▶ az emelési, gyorsemelési, leeresztési funkciók, valamint a semleges helyzet az egykezes karral állíthatók be a kormányrúdon
- ▶ a keret és a villa nagyon stabil, csavarodásmentes merev szerkezet
- ▶ jól manőverezhető a 210 fokos kormányzási szögnek köszönhetően
- ▶ ergonomikus kialakítású kormányrúd, csúszásmentes markolat műanyag bevonattal
- ▶ könnyű kezelhetőség még nehéz terhek esetén is
- ▶ extra csendes alumínium kerekeken gurul, tömör gumi borítással, a segédkerekek poliuretánból készültek
- ▶ karbantartásmentes precíziós golyóscsapágyak minden kerékben és görgőben

PHH 1001

Cikkszám: 6150100

307.830,-

Listaár: ~~364.450,-~~



Műszaki adatok	PHH 1001
Cikkszám	6150100
Teherbírás	1 t
Teljes szélesség	540 mm
Villa hossz x szélesség	1150 x 160 mm
Min./max. emelési magasság	85 / 800 mm
Kormányzási szög	210 °
Súly	122 kg

EHW ELEKTROMOS RAKLAPEMELŐ TELJESEN ELEKTROMOS KIVITEL LÍTIUM-ION AKKUMULÁTORRAL

- ▶ könnyen manőverezhető, így szűk helyeken, teherautók szállítóeszközeként is használható
- ▶ fokozatmentesen, kényelmesen szabályozható menetsebesség billenőkapcsolóval
- ▶ az alacsony sebesség funkció lehetővé teszi a lassú manőverezést - tökéletes zsúfolt helyeken!
- ▶ ergonomikus kialakítású kormányrúd a könnyű használat érdekében
- ▶ erőteljes, karbantartást nem igénylő lítium-ion akkumulátor
- ▶ hosszú rendelkezésre állás a nagyon rövid, mindössze 2,5-3 órás töltési időnek, illetve a köztes töltési lehetőségnek (szünetekben vagy állásidőben) köszönhetően
- ▶ az integrált akkumulátor-felügyeleti rendszer hosszú élettartamot biztosít
- ▶ akkumulátor lemerülésjelző a vonórúdon
- ▶ az akkumulátor könnyen eltávolítható és behelyezhető
- ▶ CAN-busz interfész és Curtis karbantartásvezérlés a gyors és egyszerű ellenőrzés érdekében (külső diagnosztikai szoftver szükséges)

EHW 12

Cikkszám: 6160112

840.100,-

Listaár: ~~954.330,-~~



EHW 12 - opcionálisan rendelhető oldalsó támasztógörgőkkel

Műszaki adatok	EHW 12
Terhelhetőség	1,2 t
Szállítási szélesség	540 mm
Villa szélesség/hossz	160 / 1150 mm
Emelési tartomány	80 - 195 mm
Fordulási sugár	1337 mm
Emelési / Leengedési sebesség	0,031 m/mp. / 0,069 m/mp.
Sebesség	4,6 km/óra
Hajtómotor / Emelőmotor teljesítménye	0,65 kW / 0,5 kW
Akkumulátor feszültség	24 V
Méret mm-ben (h x sz x m)	1537 x 540 x 1160
Alváz magasság	628 mm
Súly	124 kg
Akkumulátor súly	4,4 kg
Kormánygörgők (Ø x szél.)	210 x 70 mm
Tehergörgők (Ø x szél.)	80 x 93 mm
Zajszint	70 dB(A)

FHT 500 HIDRAULIKUS OLLÓS-EMELŐASZTAL

- ▶ robusztus acélszerkezet
- ▶ lábpedállal történő hidraulikus emelés
- ▶ manuálisan működhető asztalsüllyesztés
- ▶ fékkel ellátott Ø 127 mm-es kormányzó görgők a nagyobb biztonság érdekében
- ▶ túlterhelés biztonsági szelep védi a kezelőt és a munkahangert

FHT 500

Cikkszám: 6150500

193.980,-

 Listaár: ~~229.650,-~~

Műszaki adatok	FHT 500
Terhelhetőség	500 kg
Asztalméret	855 x 500 x 50 mm
Min. emelési magasság	340 mm
Max. emelési magasság	900 mm
Fogantyú magasság	805 mm
Lábpedálmozgás magasság	45 mm
Súly	87 kg

FHT 500

▶ leengedett asztalal



TF SZÉRIA KORMÁNYOZHATÓ SZÁLLÍTÓ GÖRGŐK

- ▶ nagy tárgyak és gépek könnyű és biztonságos szállításához
- ▶ egyszerű kanyarodás a forgatható tartólemez és vonórúd segítségével
- ▶ tartólemezek csúszásgátló gumifelülettel

TF 6

Cikkszám: 6191060

112.590,-

 Listaár: ~~143.130,-~~
KÉSZLETKISŐPRÓ ÁR!

TF 12

Cikkszám: 6191120

141.820,-

 Listaár: ~~183.640,-~~
KÉSZLETKISŐPRÓ ÁR!

Műszaki adatok	TF 6	TF 12
Terhelhetőség	6 t	12 t
Görgők száma	8	8
Görgők mérete (Ø x sz)	85 x 90 mm	83 x 95 mm
Méret (h x sz x m)	640 x 534 x 115 mm	640 x 566 x 115 mm
Súly	50 kg	66 kg

TR 20 SZÁLLÍTÓGÖRGŐ KÉSZLET SOKOLDALÚAN FELHASZNÁLHATÓ NEHÉZ TERHEK MOZGATÁSÁHOZ

- ▶ könnyen kormányozható, 3 m-es kanyarodási körrel
- ▶ alkalmas rövid szállítási távolságokra
- ▶ egyszerűen összeszerelhető

Tartozékok

- ▶ 4 db szállítógörgő
- ▶ 2 db forgatható görgő gumirozott felülettel Ø 130 mm
- ▶ 2 db 120 x 120 mm-es tartólemez gumirozott felülettel
- ▶ 2 db összekötő rúd
- ▶ 2 db kormányzó rúd
- ▶ 1 db fém tárolódoboz kerekkel
- ▶ 1 db vonórúd a tárolódobozhoz

Műszaki adatok	TR 20 SET
Terhelhetőség	20 t
Tartólemez	120 x 120 mm
Magasság	108 mm
Görgő Ø	18 mm
Súly	50 kg

TR 20 SET

Cikkszám: 6195020

173.730,-

 Listaár: ~~205.680,-~~

SRWH 2000 LF DS SPECIÁLIS KROKODIL EMELŐ DUPLA DUGATTYÚVAL

- ▶ stabil, hengeres PU görgős abroncsokkal a különösen síma futás érdekében
- ▶ alacsony alvással rendelkező, süllyesztett járművekhez alkalmas
- ▶ lassú, biztonságos teher leengedés a hidraulikának és hosszú karnak köszönhetően
- ▶ emelőkar forgatásával vezérelhető szelep
- ▶ gumibetéti védi a nyeret és a járművet
- ▶ széles tartólemez felület

SRWH 2000 LF DS

Cikkszám: 6201125

164.410,-

Listaár: ~~194.640,-~~

Modell	SRWH 2000 LF DS
Terhelhetőség	2,0 t
Max. emelési magasság	430 mm
Min. magasság	70 mm
Max. végmagasság	500 mm
Méret (h x sz x m)	822 x 360 x 214 mm
Súly	43 kg



WWH 50002 PH KROKODIL EMELŐ SPECIÁLIS PNEUMATIKUS-HIDRAULIKUS KIVITELBEN

- ▶ biztonságos teher emelés és leengedés
- ▶ külső egységről származó sűrített levegővel történő üzemeltetés
- ▶ kemény, krómzott dugattyúk extra síma felülettel
- ▶ erős, PU-bevonatú öntöttvas kerekkel
- ▶ T-fogantyú a könnyű manőverezésért
- ▶ praktikus fogantyúval a házon
- ▶ a két öntöttvas rögzítő egység külön-külön vagy egymásra rakva is használható az emelési magasság növelése érdekében

Műszaki adatok	WWH 50002 PH
Terhelhetőség (min. emelési magasságnál)	50 t
Terhelhetőség (közepes emelési magasságnál)	25 t
Közepes emelési magasság	25t: 444 mm
Max. emelési magasság	50t: 330 mm
Rögzítő egységek magassága	73 + 80 mm
Min. magasság	215 mm
Súly	73 kg
Üzemi nyomás	9 - 12 bar



WWH 50002 PH

Cikkszám: 6201130

511.230,-

Listaár: ~~605.260,-~~

GH 1500 PRO SEBESSÉGVÁLTÓ-EMELŐ

- ▶ ideális sebességváltók, tengelyek, kipufogórendszerek be- és leszereléséhez és egyéb szerviz- és karbantartási munkákhoz
- ▶ fokozatmentes emelés hidraulikus lábpedál segítségével történik, melynek köszönhetően a kezek szabadon maradnak
- ▶ teher leengedés kézi vezérléssel
- ▶ négy forgókerékkel a könnyű manőverezés érdekében

GH 1500 PRO

Cikkszám: 6201404

184.920,-

Listaár: ~~218.930,-~~

Műszaki adatok	GH 1500 PRO
Terhelhetőség	1500 kg
Min. magasság	1.195 mm
Max. magasság	1.985 mm
Alap méret	524 x 510 mm
Súly	55,5 kg



MRB 40 KS GURULÓS ALÁFEKVŐ

- ▶ könnyen tisztítható műanyag felület
- ▶ ergonomikus, párnázott fejtámlával
- ▶ fogantyúval, hat olajálló forgó görgővel szerelve
- ▶ praktikus tárolórekeszek kétoldalt



MRB 40 KS

Cikkszám: 6201801

13.090,-

Listaár: ~~16.890,-~~

Műszaki adatok	MRB 40 KS
Terhelhetőség max.	120 kg
Méret (h x sz x m)	1.010 x 475 x 130 mm
Súly	4,8 kg

KÉSZLETKISŐPRÓ ÁR!

USZ UNIVERZÁLIS CSÖRLŐK

- ▶ kis súly az alumínium ötvözet háznak köszönhetően
- ▶ alacsony karbantartási igény
- ▶ vízszintesen és függőlegesen is használható
- ▶ tartozékok: hajtókar, 20 m-es drótkötél horoggal



Műszaki adatok	USZ 3201
Teherbírás	3,2 t
Karhosszúság	200 mm
Névleges emelőerő	441 N
Kábel átmérő	16 mm
Kábel hosszúság	20 m
Méret (h x sz x m)	666 x 150 x 320 mm
Súly	46,5 kg

USZ 3201

Cikkszám: 6171632

147.920,-

 Listaár: ~~171.000,-~~

SW 100 ACÉL EMELŐ BIZTONSÁGI HAJTÓKARRAL EMELÉSI, TARTÁSI ÉS SÜLLYESZTÉSI MUNKÁKHOZ

- ▶ teherviselő pontok a fejen és a karmokon
- ▶ kevesebb erőfeszítés szükséges a teher felemeléséhez
- ▶ emelőtartó ház ferde fogazású fogaskerék-fogasléccel
- ▶ masszív alap a nagy stabilitásért
- ▶ könnyű és biztonságos kezelés két fogantyúval, szállítása is egyszerű
- ▶ helytakarékos tárolás és szállítás az összehajtható hajtókarnak köszönhetően
- ▶ stabil felépítés DIN 7355 szerint
- ▶ önzáró biztonsági nyomógörgős hajtókarral



Műszaki adatok	SW 100
Terhelhetőség	10 t
Úthossz	345 mm
Hossz	250 mm
Szélesség	498 mm
Magasság	800 mm
Súly	46,8 kg

SW 100

Cikkszám: 6171210

147.920,-

 Listaár: ~~171.000,-~~

ESW ELEKTROMOS EMELŐCSÖRLŐK 30 M-ES EMELÉSI MAGASSÁGIIG

- ▶ automatikus kábelvezetés, mely megakadályozza a károsodást és zúzódat, növelve az acélkábel élettartamát
- ▶ gyorscsatlakozóval azonnali használatra készen, komplex szerelés nélkül
- ▶ a csigahajtás megduplázza az emelési teljesítményt

Műszaki adatok	ESW 500	ESW 800
Emelőerő terelőtekerccsel / nélkül	250 / 500 kg	400 / 800 kg
Kábelhossz terelőtárcsával / nélkül	30 / 15 m	30 / 15 m
Emelési sebesség terelőtárcsával / nélkül	8 / 4 m/p.	8 / 4 m/p.
Drót átmérő	4 mm	5 mm
Írányító kábel hossz	5 m	5 m
Teljesítmény	1 kW	1,3 kW
Méret (h x sz x m)	310 x 330 x 440 mm	310 x 330 x 440 mm
Súly	30 kg	32 kg

ESW 500

Cikkszám: 6199500

138.230,-

 Listaár: ~~194.640,-~~
KÉSZLETKISÖPRŐ ÁR!
ESW 800

Cikkszám: 6199800

153.880,-

 Listaár: ~~216.720,-~~
KÉSZLETKISÖPRŐ ÁR!

EKZT-1 ELEKTROMOS LÁNCOS EMELŐK LEGFELJEBB 2 TONNA TEHERBÍRÁSSAL

- ▶ túlterhelés elleni védelem csúszó tengelykapcsolóval
- ▶ beépített végálláskapcsoló
- ▶ biztonságos lánc elhelyezés a lánctárolónak köszönhetően
- ▶ láncos emelő irányítása vezérlőgomb segítségével
- ▶ FEM / ISO 2m / M5 motorcsoport
- ▶ DIN EN-818-7 szerinti G80 típusú teherlánc
- ▶ Siemens elektronika, egy emelési sebesség

Műszaki adatok	EKZT 5-1	EKZT 10-1	EKZT 20-1
Cikkszám	6194005	6194010	6194020
Terhelhetőség	0,5 t	1 t	2 t
Emelési magasság	6 m	6 m	6 m
Emelési sebesség	7,7 m/p.	5,1 m/p.	2,6 m/p.
Írányító kábel hossz	6 m	6 m	6 m
Láncok száma	1	1	2
Teljesítmény P1 / P2	1,2 W / 0,9 W (400 V)	1,4 W / 1,1 W (400 V)	1,4 W / 1,1 W (400 V)
Méret (h x sz x m)	636 x 276 x 410 mm	636 x 275 x 460 mm	636 x 276 x 650 mm
Súly	49 kg	54,3 kg	68,5 kg

EKZT 5-1

Cikkszám: 6194005

394.380,-

 Listaár: ~~466.920,-~~
EKZT 10-1

Cikkszám: 6194010

520.560,-

 Listaár: ~~616.300,-~~
EKZT 20-1

Cikkszám: 6194020

602.220,-

 Listaár: ~~684.100,-~~

EKZT-2 ELEKTROMOS LÁNCOS EMELŐK KÉT SEBESSÉGFOKOZATTAL

- ▶ láncos emelő kampón függő terhekhez beépített végállskapcsolóval
- ▶ túlterhelés elleni védelem csúszó tengelykapcsolóval
- ▶ biztonságos lánc elhelyezés a lánctárolónak köszönhetően
- ▶ láncos emelő irányítása vezérlőgomb segítségével, 6 méter hosszú irányító kábellel
- ▶ FEM / ISO 2m / M5 motorcsoport
- ▶ DIN EN-818-7 szerinti G80 típusú teherlánc
- ▶ Siemens elektronika
- ▶ két sebességfokozat

Műszaki adatok	EKZT 5-2	EKZT 10-2	EKZT 20-2
Terhelhetőség	0,5 t	1 t	2 t
Emelési magasság	6 m	6 m	6 m
Emelési sebesség	7,7 / 2,2 m/p.	5,1 / 1,8 m/p.	2,6 / 0,95 m/p.
Láncok száma	1	1	2
Teljesítmény P1 / P2	1,2 / 0,4 kW (400 V)	1,4 / 0,46 kW (400 V)	1,4 / 0,46 kW (400 V)
Méret (h x sz x m)	641 x 276 x 410 mm	661 x 276 x 460 mm	661 x 276 x 650 mm
Súly	57 kg	66,3 kg	82 kg
Kompatibilis haladómű	EFW 1-2	EFW 1-2	EFW 2-2

EKZT 5-2

Cikkszám: 6194105

481.400,-

Listaár: ~~569.940,-~~

EKZT 10-2

Cikkszám: 6194110

580.850,-

Listaár: ~~607.600,-~~

EKZT 20-2

Cikkszám: 6194120

661.530,-

Listaár: ~~751.400,-~~



EFW-1 ELEKTROMOS HALADÓMŰVEK MAXIMUM 2 TONNA TERHELHETŐSÉGGEL

- ▶ az áramellátás és vezérlés a hozzá tartozó láncemelő kezelőgombjával történik
- ▶ I, IPB, IPBI, IPBv és IPE profiltípusú és megfelelő szélességű gerendákhoz alkalmasak

Kompatibilis láncos emelők EFW 1-1-hez

- ▶ EKZT 5-1 (Cikkszám: 6194005), EKZT 10-1 (Cikkszám: 6194010)

Kompatibilis láncos emelők EFW 2-1-hez

- ▶ EKZT 20-1 (Cikkszám: 6194020)

EFW 1-1

Cikkszám: 6194310

271.930,-

Listaár: ~~321.950,-~~

EFW 2-1

Cikkszám: 6194320

299.900,-

Listaár: ~~355.060,-~~



Műszaki adatok	EFW 1-1	EFW 2-1
Terhelhetőség	1 t	2 t
Védelmi osztály	IP 54	IP 54
Menetsebesség	13,5 m/p.	13,5 m/p.
Gerenda karima szélesség	74 - 140 mm	74 - 140 mm
Teljesítmény	0,4 kW (400 V)	0,6 kW (400 V)
Méret (h x sz x m)	715 x 340 x 260 mm	722 x 340 x 280 mm
Súly	26 kg	36 kg

EFW-2 ELEKTROMOS HALADÓMŰVEK KÉT SEBESSÉGGEL

- ▶ sokféle hordozóhoz, két menetsebességgel
- ▶ az áramellátás és vezérlés a hozzá tartozó láncemelő kezelőgombjával történik
- ▶ I, IPB, IPBI, IPBv és IPE profiltípusú és megfelelő szélességű gerendákhoz alkalmasak

Kompatibilis láncos emelők EFW 1-2-höz

- ▶ EKZT 5-2 (Cikkszám: 6194105), EKZT 10-2 (Cikkszám: 6194110)

Kompatibilis láncos emelők EFW 2-2-höz

- ▶ EKZT 20-2 (Cikkszám: 6194120)

EFW 1-2

Cikkszám: 6194410

293.690,-

Listaár: ~~347.710,-~~

EFW 2-2

Cikkszám: 6194420

340.310,-

Listaár: ~~402.900,-~~



Műszaki adatok	EFW 1-2	EFW 2-2
Terhelhetőség	1 tonna	2 tonna
Menetsebesség	6,7/20 m/p.	6,7/20 m/p.
Gerenda karima szélesség	74 - 140 mm	74 - 140 mm
Teljesítmény	0,4 / 0,167 kW (400 V)	0,6 / 0,23 kW (400 V)
Méret (h x sz x m)	741 x 340 x 260 mm	748 x 340 x 280 mm
Súly	33 kg	40 kg

MH SZÉRIA GÉPEMELŐK 3-20 TONNA TERHELHETŐSÉGGEL

- ▶ nehéz rakományok biztonságos emeléséhez
- ▶ stabil, hegesztett acélszerkezet nagy terhelésekhez
- ▶ fokozatmentesen állítható süllyesztési sebesség egy érzékeny leeresztő csavarral
- ▶ állítható magasságú láb
- ▶ kis méret, kompakt kialakítás

MH 20

Cikkszám: 6190020

181.060,-

Listaár: ~~257.190,-~~

KÉSZLETKISÖPRŐ ÁR!

Műszaki adatok	MH 20
Max. statikus terhelés	20 t
Max. terhelés a felső támaszponton	15 t
Támasz magasság felső támaszpont	325 mm
Tárolási magasság alsó támaszpont	40 / 100 mm
Max. löket felső támaszpont	140 mm
Max. löket alsó támaszpont	140 mm
Max. emelési magasság felső támaszponton	465 mm
Max. emelési magasság alsó támaszponton	180 / 280 mm

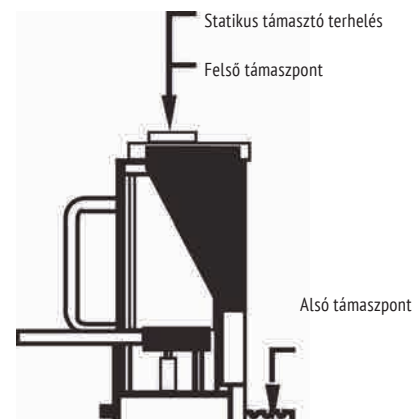

PLM 301 PERMANENS MÁGNESES EMELŐ

- ▶ független akkumulátoroktól vagy bármilyen külső tápegységtől
- ▶ könnyű ki- és bekapcsolás a mozgatókarral
- ▶ a biztonsági retesszel megakadályozható a véletlen demagnetizálás

PLM 301

Cikkszám: 6171303

123.790,-

 Listaár: ~~143.100,-~~

Műszaki adatok	PLM 301
Terhelhetőség	300 kg
Terhelhetőség (kerekek anyagok)	150 kg
Építési magasság	108 mm
Méret (h x sz)	166 x 99 mm
Súly	12 kg

PLM 102 PERMANENS MÁGNESES EMELŐ LAPOS ÉS KEREK ANYAGOK EMELÉSÉRE

- ▶ magas biztonsági határfok a 3,5-es biztonsági tényezőnek köszönhetően
- ▶ lapos és kerek anyagokhoz, alaplap V kialakítással
- ▶ könnyen be- és kikapcsolható a kézi kar elfordításával
- ▶ hosszú élettartam - egy komponensből készült mágnesest
- ▶ permanens mágnes független külső tápegységtől
- ▶ a rögzített emelőszem csökkenti a terhelés alatti himbálózást

PLM 102

Cikkszám: 6171331

113.440,-

 Listaár: ~~131.140,-~~

Műszaki adatok	PLM 102
Cikkszám	6171331
Terhelhetőség	100 kg
Terhelhetőség (kerekek anyagok)	50 kg
Hossz	137 mm
Méret (h x sz x m)	137 x 62 x 111 mm
Súly	4,2 kg

HMH SZÉRIA HIDRAULIKUS GÉPEMELŐK

- ▶ stabil, hegesztett acélszerkezet nagy terhelésekhez
- ▶ nehéz rakományok biztonságos emeléséhez
- ▶ forgatható pumpálóegység
- ▶ 360°-ban forgatható kar ill. padlólemez (HMH 10)
- ▶ alvázal (HMH 25)
- ▶ levehető emelőkar

HMH 10

Cikkszám: 6190100

126.990,-

 Listaár: ~~146.810,-~~
HMH 25

Cikkszám: 6190250

427.320,-

 Listaár: ~~505.920,-~~

Műszaki adatok	HMH 10	HMH 25
Terhelhetőség	10 t	25 t
Emelési magasság	230 mm	215 mm
Min. magasság / fog	30 mm	58 mm
Min. magasság / fej	420 mm	505 mm
Kézi erő terhelése	400 N	400 N
Üzemi hőmérséklet	-20°C - + 50°C	-20°C - + 50°C
Méret (h x sz x m)	380 x 220 x 510 mm	530 x 350 x 610 mm
Súly	35 kg	109 kg

PK MOBIL DARUK HORDOZHATÓ KIVITEL

- ▶ ideális be- és kirakodási, szerelési, javítási vagy raktározási munkák során
- ▶ műhelyekben, gyárakban történő használatra sima, egyenes talajon
- ▶ könnyen mozgatható és telepíthető a négy forgó és fékezhető keréknek köszönhetően
- ▶ egyszerű és biztonságos magasságállítás a tehermentes állványon a karnak és a biztonsági retesznek köszönhetően
- ▶ stabil, masszív csavarodásmentes kialakítás a keresztirányú merevítők révén

PK 1

Cikkszám: 6172100

235.340,-

 Listaár: ~~278.630,-~~
PK 2

Cikkszám: 6172200

356.550,-

 Listaár: ~~422.120,-~~

Műszaki adatok	PK 1	PK 2
Cikkszám	6172100	6172200
Terhelhetőség	1 t	2 t
Min. - max. magasság	2200 - 3600 mm	2400 - 3600 mm
Oldalirányú szélesség	2400 mm	2380 mm
I-gerenda méret	74 x 120 mm	88 x 160 mm
Méret (h x sz x m)	2500 x 1200 x 2520 mm	2500 x 1200 x 2560 mm
Súly	128 kg	153 kg

WK 2003 MŰHELY DARU ÖSSZECSUKHATÓ KIVITEL

- ▶ 4 állásban állítható daru gép, teherbírás a kinyúlástól függően
- ▶ gép biztonsági kampóval
- ▶ négy robusztus görgős kerék a használat közbeni stabilitásért, melyek közül kettő rögzítőfékkel van felszerelve
- ▶ könnyen manőverezhető összecsukva a két-két kormánygörgőnek, a rögzítőféknek és a szállítógörgőknek köszönhetően
- ▶ helytakarékosan tárolható az összecsukható csőlábaknak köszönhetően
- ▶ gyorsan és egyszerűen beállítható

WK 2003

Cikkszám: 6201423

161.300,-

Listaár: ~~190.960,-~~

WK 2002 LP

Cikkszám: 6201422

203.560,-

Listaár: ~~241.000,-~~

Műszaki adatok	WK 2003	WK 2002 LP
Teherbírás	0.5 / 1 / 1.5 / 2 t	0.5 / 1 / 1.5 / 2 t
Gép hossz	1515 / 1335 / 1155 / 975 mm	1515 / 1335 / 1155 / 975 mm
Min. emelési magasság	25 mm	25 mm
Max. emelési magasság	2535 mm	2445 mm
Méret (h x sz x m)	1710 x 1000 x 1490 mm	1840 x 1050 x 1400 mm
Méret összezsukva	850 x 558 x 1600 mm	850 x 558 x 1600 mm
Súly	90.5 kg	102 kg

WPP SZÉRIA HIDRAULIKUS MŰHELYPRÉSEK

- ▶ ésszerű tervezés, kiváló ár/érték arány
- ▶ jobb helykihasználás a préshengerhez épített visszahúzó rugónak köszönhetően
- ▶ biztonságos működés: a dugattyú bármilyen helyzetben megállítható

WPP 15 TE

- ▶ alacsony-építésű asztali prés
- ▶ a présasztal magassága 3 fokozatban, rögzítőcsapszeggel állítható
- ▶ a nyomás a nyomásmérőről olvasható le
- ▶ dugattyúelötölés hidraulikus kézipumpával
- ▶ oldalirányban mozgatható henger

WPP 15 E

- ▶ hegesztett, perforált keret: 10 fokozatban, rögzítőcsapszeggel állítható présasztal magasság
- ▶ dugattyúelötölés opcionálisan hidraulikus kézi szivattyúval vagy lábpedállal
- ▶ oldalirányban mozgatható henger



WPP 15 TE

Cikkszám: 6300015

199.260,-

Listaár: ~~235.940,-~~

WPP 15 E

Cikkszám: 6300016

249.770,-

Listaár: ~~295.740,-~~

WPP 20 E

- ▶ hegesztett, perforált keret: 10 fokozatban, rögzítőcsapszeggel állítható présasztal magasság
- ▶ dugattyúelötölés opcionálisan hidraulikus kézi szivattyúval vagy lábpedállal
- ▶ a nyomás a nyomásmérőről olvasható le
- ▶ oldalirányban mozgatható henger

WPP 20 EF

- ▶ dugattyúelötölés opcionálisan hidraulikus kézi szivattyúval vagy lábpedállal



WPP 20 E

Cikkszám: 6300020

204.080,-

Listaár: ~~343.620,-~~

WPP 20 EF

Cikkszám: 6300021

227.560,-

Listaár: ~~356.200,-~~

KÉSZLETKISÖPRŐ ÁR!

Műszaki adatok	WPP 15 TE	WPP 15 E	WPP 20 E	WPP 20 EF
Nyomóerő	15 t	15 t	20 t	20 t
Dugattyú átmérő	40 mm	40 mm	48 mm	48 mm
Láb szélesség x mélység (A x B)	700 x 540 mm	700 x 560 mm	730 x 560 mm	730 x 560 mm
Magasság (C)	965 mm	1.616 mm	1.625 mm	1.626 mm
Belső szélesség (D)	500 mm	500 mm	510 mm	510 mm
Munkaterület (E-F)	157 - 457 mm	173 - 985 mm	38 - 918 mm	38 - 918 mm
Dugattyúülök	160 mm	160 mm	186,5 mm	185 mm
Dugattyúút (G)	169 mm	169 mm	176 mm	179 mm
Súly	75,5 kg	91,5 kg	105 kg	112 kg

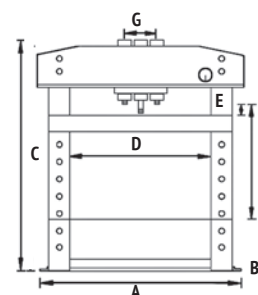

WPP SZÉRIA HIDRAULIKUS MŰHELYPRÉSEK

- ▶ ésszerű tervezés, kiváló ár/érték arány
- ▶ jobb helykihasználás a préshengerhez épített visszahúzó rugónak köszönhetően
- ▶ biztonságos működés: a dugattyú bármilyen helyzetben megállítható

WPP 30 E

- ▶ hegesztett, perforált keret: 10 fokozatban, rögzítőcsapszeggel állítható présasztal magasság
- ▶ oldalirányban mozgatható henger
- ▶ a nyomás a nyomásmérőről olvasható le
- ▶ dugattyúelötölés opcionálisan hidraulikus kézi szivattyúval vagy pneumatikus lábpedállal

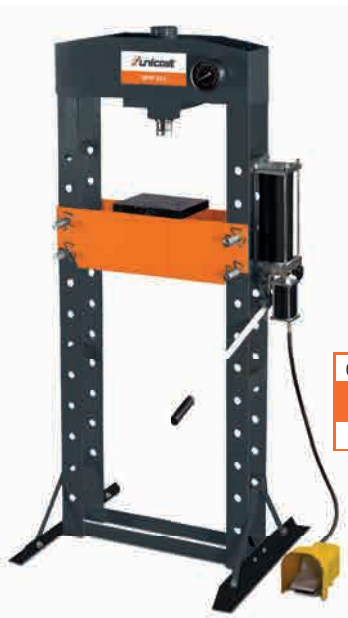

WPP 30 E
Cikkszám: 6300030
407.730,-
Listaár: ~~482.720,-~~



WPP 30 EF
Cikkszám: 6300031
390.790,-
Listaár: ~~462.660,-~~



WPP 50 E
Cikkszám: 6300050
774.520,-
Listaár: ~~879.840,-~~

Műszaki adatok	WPP 30 E	WPP 30 EF	WPP 50 E
Nyomóerő	30 t	30 t	50 t
Dugattyú átmérő	70 mm	70 mm	75 mm
Láb szélesség x mélység (A x B)	795 x 700 mm	795 x 700 mm	1.030 x 800 mm
Magasság (C)	1.800 mm	1.830 mm	1.877 mm
Belső szélesség (D)	535 mm	535 mm	730 mm
Munkaterület (E-F)	151 - 1.030 mm	151 - 1.031 mm	68 - 1.048 mm
Dugattyúlöket	150 mm	150 mm	200 mm
Dugattyúút (G)	200 mm	200 mm	245 mm
Sűrített levegő munkanyomása	7,5 - 8,5 bar	-	7,5 - 8,5 bar
Súly	171 kg	167 kg	302,5 kg

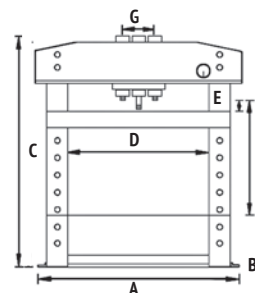

MV 30 MOBIL VENTILÁTOR SOKDALÚ HASZNÁLATRA

- ▶ meleg levegő, hegesztési füst, gázok, szagok vagy egyéb szennyezett levegő kivonására
- ▶ használható rosszul szellőző helyek friss levegő ellátására
- ▶ alkalmas nagy helyiségek (pl. gyárak, műhelyek, raktárak, építési területek, stb.) hűtésére, levegőztetésére, szárítására és szellőztetésére
- ▶ az opcionálisan rendelhető 10 m hosszú tömlővel a légszállítás nagyobb távolságokból is könnyen megoldható
- ▶ hordozó fogantyúval és négy gumilábbal

Műszaki adatok	MV 30
Teljesítmény	500 W (230 V)
Fordulatszám	2.800 f/p.
Max. légmennyiség	3.900 m ³ /óra
Kosár Ø / Lapátkerék Ø	380 mm / 300 mm
Méret (h x sz x m)	420 x 380 x 380 mm
Súly	15 kg

MV 30
Cikkszám: 6260030
58.640,-
Listaár: ~~75.660,-~~

KÉSZLETKISÖPRŐ ÁR!



SSK HOMOKSZÓRÓ KABINOK FÉM ALKATRÉSZEK TISZTÍTÁSÁRA

- ▶ többféle szoróanyaggal használható: kvarc, üveggyöngy, plasztikszemcse
- ▶ védőfóliával ellátott üveg garantálja a biztonságos munkavégzést, és az optimális rálátást a munkadarabra
- ▶ kiváló minőségű latex munkakesztyűvel
- ▶ a fedélen és az ajtókereten körbefutó tömítés pormentes munkavégzést biztosít
- ▶ erős munkadarab tartó rács a kabinban
- ▶ leeresztő nyílással a szoróanyag egyszerű takarításához
- ▶ a leeresztő csomák a szennyeződések elvezetéséhez a tartály aljára van erősítve
- ▶ a sűrített levegő csatlakozás a külső részen található
- ▶ gumitalpakkal felszerelve a stabilitás érdekében

SSK 2

Cikkszám: 6204001

164.800,-

Listaár: 195.110,-



SSK 2.5

Cikkszám: 6204003

407.000,-

Listaár: 481.860,-

Műszaki adatok	SSK 2	SSK 2.5
Munkatér térfogata	220 l	310 l
Légszükséglet	200-350 l/p.	200 - 350 l / perc
Munkanyomás	2.8-8.0 bar	4,1 - 8,0 bar
Max. munkanyomás	8.6 bar	8,6 bar
Levegő csatlakozás	3/8"	3/8"
Szóróanyag szemcseméret	0.12-0.25mm	0,42 mm - 0,125 mm
Kabin belső méret mm-ben	840 x 550 x 360	945 x 605 x 605
Teljes méret mm-ben	950 x 660 x 1380	960 x 900 x 1640
Súly	48 kg	90 kg

TWG 1 ALKATRÉSZMOSÓ BERENDEZÉS ZÁRT KIALAKÍTÁS, KOMPLEX ALKATRÉSZEK ALAPOS TISZTÍTÁSÁHOZ

- ▶ hatékony tisztítás a nehezen elérhető helyeken is
- ▶ a komplex autóalkatrészek is könnyen, gyorsan tisztíthatók és zsírtalaníthatók forrasztás vagy festés előtt
- ▶ pisztoly nagy üzemi nyomással a gyors tisztításhoz és kifúváshoz
- ▶ optimális rálátás a munkaterületre a belső világításnak és a nagy betekintő ablaknak köszönhetően
- ▶ a zárt kialakítás a belső térben tartja a szennyeződést
- ▶ ventilátor gondoskodik a tiszta levegőről a belső térben
- ▶ kényelmes védőkesztyű a házba integrálva
- ▶ könnyen nyitható tető a gyors és egyszerű be- és kirakodásért
- ▶ a szűrő, a tartórács és a víztartály könnyen eltávolítható
- ▶ sűrített levegő csatlakozás a kabin jobb oldalán



- ▶ optimális rálátás a munkaterületre a belső világításnak és a nagy betekintő ablaknak köszönhetően

Műszaki adatok	TWG 1
Munkatér térfogata	140 liter
Max. teherbírás	40 kg
Légszükséglet	140 l/p.
Munkanyomás	5-8 bar
Levegő csatlakozás	1/4"
Min. oldószér kapacitás	4-9 liter
Keringetési sebesség	0.8 l/p.
Furat átmérő a kezeknek	100 mm
Kabin belső méret (h x sz x m)	736 x 560 x 450 mm
Teljes méret (h x sz x m)	785 x 595 x 700 mm
Súly	29.5 kg

TWG 1

Cikkszám: 6220001

140.360,-

Listaár: 162.270,-



MOBILBOY 185 OF E PRAKTIKUS MODELL HOBBI CÉLOKRA



- ▶ belépő szintű kompresszorok otthoni, barkács és szerelési területeken történő alkalmazására
- ▶ olajmentes WDS sűrítőrendszer révén nincs szükség olajcserére, nem kerül olaj a kondenzátumba
- ▶ minőségi villanymotor motorvédő kapcsolóval
- ▶ teljesen automatikus be- és kikapcsolás



MOBILBOY 185 OF E

Cikkszám: 2001240

67.730,-

Listaár: ~~87.300,-~~

KÉSZLETKISÖPRŐ ÁR!

Műszaki adatok	MOBILBOY 185 OF E
Beszívott levegőmennyiség	180 l/p.
Szállított levegőmennyiség	90 l/p.
Maximális nyomás	10 bar
Tartály kapacitás	5 l
Henger/Fokozatok	1/1
Fordulatszám	3.400 f/p.
Motor teljesítmény	1,1 kW / 230 V
Súly	12 kg
Méret (h x sz x m)	320 x 380 x 467 mm
Zajsztint	97 dB(A)

Szállított tartozékok:

- ▶ lefúvató pisztoly
- ▶ 5 m-es spiráltömlő

Felszereltség:

- ▶ porfestett levegőtartály
- ▶ egykezes gyorscsatlakozó
- ▶ nyomásszabályzó
- ▶ két kerék, két gumi puffer
- ▶ automata nyomáskapcsoló

AIRBOY 186 OF E OLAJMENTES SŰRÍTŐRENDSZERŰ KOMPRESSZOR



- ▶ az olajmentes sűrítőrendszer révén nincs szükség olajcserére, nem jut olaj a kondenzátumba
- ▶ teljesen automatikus be- és kikapcsolás
- ▶ elektromos motor motorvédő kapcsolóval
- ▶ különálló nyomásmérő óra a tartály és az üzemi nyomásnak



AIRBOY 186 OF E

Cikkszám: 2001230

59.590,-

Listaár: ~~68.880,-~~

Műszaki adatok	AIRBOY 186 OF E
Sűrítőrendszer	WDS
Szállított levegőmennyiség	90 liter / perc
Beszívott levegőmennyiség	180 liter / perc
Maximális nyomás	8 bar
Tartálykapacitás	6 liter
Fordulatszám	3.400 ford./perc
Motor teljesítmény	1.1 kW / 230 V
Zajsztint	97 dB(A)
Méret (h x sz x m)	315 x 355 x 370 mm
Súly	9.2 kg

Felszereltség:

- ▶ porfestett levegőtartály
- ▶ egykezes gyorscsatlakozó
- ▶ nyomásszabályzó
- ▶ rezgéscsökkentő gumitalpak
- ▶ automata nyomáskapcsoló

AIRBOY 131 OF E HORDOZHATÓ KIVITEL, OLAJMENTES SŰRÍTŐRENDSZER



- ▶ univerzálisan alkalmazható
- ▶ az olajmentes sűrítőrendszer révén nincs szükség olajcserére, nem kerül olaj a kondenzátumba
- ▶ kicsi, kompakt kialakítás
- ▶ teljesen automatikus be- és kikapcsolás
- ▶ két egykezes gyorscsatlakozó
- ▶ elektromos motor motorvédő kapcsolóval
- ▶ nyomásszabályzó a kívánt üzemi nyomás fokozatmentes beállításához
- ▶ külön nyomásmérő óra a tartály és az üzemi nyomás kijelzésére
- ▶ három tapadókorong a nagyfokú stabilitás érdekében



Műszaki adatok	AIRBOY 131 OF E
Cikkszám	2001225
Beszívott levegőmennyiség	107 l/p.
Szállított levegőmennyiség	42 l/p.
Maximális nyomás	8 bar
Tartály kapacitás	6 l
Henger/Fokozatok	2/1
Fordulatszám	1.450 f/p.
Motor teljesítmény	0,6 kW / 230 V
Súly	15,9 kg
Méret (h x sz x m)	345 x 340 x 315 mm
Zajsztint	49 dB(A)

AIRBOY 131 OF E

Cikkszám: 2001225

48.380,-

Listaár: ~~62.410,-~~

KÉSZLETKISÖPRŐ ÁR!

AIRBOY SILENCE 50 PRO HORDOZHATÓ, NAGYON HALKAN ÜZEMELŐ KOMPRESSZOR



- ▶ alacsony levegőigényre optimalizálva, pl. festékszóró pisztolyokhoz
- ▶ speciális felépítésének köszönhetően rendkívül halkan működik, így problémamentesen használható, akár lakásokban, irodákban stb.
- ▶ a szűrőnyomás-szabályzóknak köszönhetően az üzemi nyomás fokozatmentesen állítható, a szennyeződés, olaj és kondenzátum egyidejű leválasztásával
- ▶ kiváló minőségű villanymotor nagy nyomatékkal
- ▶ motor indítási tehermentesítővel és motormegszakítóval felszerelve
- ▶ teljesen automatikus be- és kikapcsolás
- ▶ sűrített levegős tartály porszórt bevonattal
- ▶ gumírozott fogantyú csúszás ellen



Műszaki adatok	AIRBOY SILENCE 50 PRO
Cikkszám	2000100
Beszívott levegőmenny.	50 l/p.
Szállított levegőmenny.	33 l/p.
Maximális nyomás	8 bar
Tartály kapacitás	9 liter
Henger/Fokozatok	1/1
Fordulatszám	2.900 f/p.
Zajsztint	43 dB(A)
Motor teljesítmény	340 W (230 V)
Méret (h x sz x m)	320 x 320 x 480 mm
Súly	21 kg

AIRBOY SILENCE 50 PRO

Cikkszám: 2000100

304.180,-

Listaár: ~~360.120,-~~

MOBILBOY SILENCE OF E SZÉRIA RENDKÍVÜL EGYENLETES JÁRÁSÚ KOMPRESSZOROK MOBILIS KIVITELBEN, OLAJMENTES SÚRÍTÓRENDSZERREL

- ▶ a nagyon sima futás révén rendkívül halkan üzemel
- ▶ az olajmentes sűrítőrendszer révén nincs szükség olajcserére, nem kerül olaj a kondenzátumba
- ▶ nyomásszabályzó a kívánt üzemi nyomás fokozatmentes beállításához
- ▶ kiváló minőségű CONDOR nyomáskapcsoló
- ▶ motorvédő kapcsolóval felszerelt elektromotor
- ▶ teljesen automatikus be- és kikapcsolás
- ▶ egy-egy nyomásmérő óra a tartály és az üzemi nyomás kijelzésére
- ▶ porfestett sűrített levegő tartály
- ▶ egykezes gyorscsatlakozó

MOBILBOY SILENCE 231/50 OF E

Cikkszám: 2002326

162.050,-Listaár: ~~191.050,-~~

MOBILBOY SILENCE 320/90 OF E

Cikkszám: 2002340

356.450,-Listaár: ~~422.010,-~~

MOBILBOY SILENCE	231/50 OF E	320/90 OF E
Cikkszám	2002326	2002340
Beszívott levegőmennyiség	230 l/p.	320 l/p.
Szállított levegőmennyiség	130 l/p.	230 l/p.
Maximális nyomás	10 bar	10 bar
Tartály kapacitás	50 l	90 l
Henger/Fokozatok	2/1	2/1
Fordulatszám	1.400 f/p.	1.400 f/p.
Motor teljesítmény	1,5 kW (230 V)	1,55 kW (230 V)
Méret (h x sz x m)	735 x 320 x 665 mm	980 x 470 x 950 mm
Súly	44 kg	69 kg
Zajsztint	69 db(A)	72 db(A)

AIRBOY 262 E HORDOZHATÓ KOMPRESSZOR NAPI SZINTŰ, RUGALMAS HASZNÁLATRA

- ▶ kiváló ár/érték arány
- ▶ automata nyomáskapcsoló
- ▶ rezgéscsillapító gumitalpak
- ▶ egykezes gyorscsatlakozó
- ▶ gumírozott hordozó fogantyú



Műszaki adatok	AIRBOY 262 E
Cikkszám	2001247
Sűrítőrendszer	HOS
Beszívott levegőmennyiség	250 l/p.
Szállított levegőmennyiség	155 l/p.
Maximális nyomás	10 bar
Tartály kapacitás	2,4 l
Henger/Fokozatok	1/1
Fordulatszám	2.850 ford./p.
Motor teljesítmény	1,5 kW / 230 V
Súly	23 kg
Méret (h x sz x m)	555 x 318 x 430 mm
Zajsztint	97 dB(A)

AIRBOY 262 E

Cikkszám: 2001247

113.970,-Listaár: ~~131.750,-~~

MOBILBOY 261/24 AC DIREKT HAJTÁSÚ MOBIL KOMPRESSZOR ALKALMI MUNKÁKHOZ

- ▶ ideális választás műhelyekbe és szerelési munkákhoz
- ▶ nagy teljesítményű olajkenési rendszer, hatékony kenés optimális tömítéssel egyidejűleg
- ▶ nyomásszabályzó a kívánt üzemi nyomás fokozatmentes beállításához
- ▶ sűrített levegő kimenet egykezes gyorscsatlakozóval
- ▶ teljesen automatikus be- és kikapcsolás nyomáskapcsolóval
- ▶ különálló nyomásmérő óra a tartály és az üzemi nyomásnak
- ▶ elektromos motor motorvédő kapcsolóval
- ▶ hátul két műanyag kerékkel felszerelve a könnyű mozgathatóság érdekében



Műszaki adatok	MOBILBOY 261/24 AC
Sűrítőrendszer	HOS
Szállított levegőmennyiség	140 liter/perc
Beszívott levegőmennyiség	230 liter / perc
Maximális nyomás	10 bar
Tartálykapacitás	24 l
Henger/fokozatok	1/1
Fordulatszám	2.850 ford./perc
Motorteljesítmény	1.3 kW (230 V)
Zajsztint	96 dB(A)
Méret (h x sz x m)	600 x 290 x 625 mm
Súly	29 kg

MOBILBOY 261/24 AC

Cikkszám: 2004262

61.290,-Listaár: ~~101.240,-~~

KÉSZLETKISÖPRŐ ÁRI!

Felszereltség

- ▶ nyomásszabályzó
- ▶ automatikus nyomáskapcsoló
- ▶ porfestett levegőtartály
- ▶ egykezes gyorscsatlakozó
- ▶ két kerék, egy gumi puffer

COMPACT-AIR E SZÉRIA MOBILIS, OLAJMENTES KOMPRESSZOROK FÜGGŐLEGES KIVITELBEN

- ▶ sokoldalú használatra
- ▶ stabil állvány, acél keret védi a készüléket, a kapcsolókat és a szerelvényeket az ütésektől
- ▶ az olajmentes sűrítőrendszer révén nincs szükség olajcserére, nem kerül olaj a kondenzátumba
- ▶ motorvédő kapcsolóval felszerelt elektromotor
- ▶ masszív kerekek tömör gumi abroncsokkal, széles tengelytávval a kényelmes szállításért még egyetlen felületeken is
- ▶ rezgéscillapító gumi lábak
- ▶ csúszásgátló, gumirozott fogantyú a biztonságos szállításért

Műszaki adatok	COMPACT AIR 240/40 V OF E
Cikkszám	2005493
Beszívott levegőmennyiség	240 l/p.
Szállított levegőmennyiség	140 l/p.
Maximális nyomás	10 bar
Tartály kapacitás	40 l
Henger/Fokozatok	2 / 1
Fordulatszám	1.400 f/p.
Motor teljesítmény	1,1 kW / 230 V
Súly	42 kg
Méret (h x sz x m)	460 x 433 x 930 mm
Zajszint	72 dB(A)



COMPACT-AIR 240/40 V OF E

- ▶ sűrített levegő elszívás két egykezes gyorscsatlakozóval
- ▶ nyomásszabályzó
- ▶ egy nyomásmérő óra a tartály, egy az üzemi nyomás kijelzésére



COMPACT AIR 240/40 V OF E

Cikkszám: 2005493

222.180,-

Listaár: ~~263.040,-~~

COMPACT-AIR E SZÉRIA KÉZREÁLLÓ, MOBIL, OLAJMENTES SŰRÍTŐRENDSZERŰ KOMPRESSZOROK

- ▶ motorvédő kapcsolóval felszerelt elektromotor
- ▶ nyomásszabályzó a kívánt munkanyomás fokozatmentes beállításához
- ▶ egy manométer a tartály és egy a munkanyomás kijelzésére
- ▶ olajmentes sűrítőrendszer - nincs szükség olajcserére, nem kerül olaj a kondenzvízbe
- ▶ alapfelszereltségként két egykezes gyorscsatlakozóval
- ▶ porfestett sűrített levegős tartály

Műszaki adatok	231/20 OF E	240/20 OF E
Cikkszám	2005498	2005490
Beszívott levegőmennyiség	230 l/p.	240 l/p.
Szállított levegőmennyiség	130 l/p.	140 l/p.
Maximális nyomás	10 bar	10 bar
Tartály kapacitás	20 liter	20 l
Henger/Fokozatok	2 / 1	2/1
Fordulatszám	1400 f/p.	1.400 f/p.
Motor teljesítmény	1,3 kW / 230 V	1,38 kW / 230 V
Zajszint Lw	69 dB(A)	72 dB(A)
Méret (h x sz x m)	460 x 450 x 740 mm	785 x 510 x 475 mm
Súly	34 kg	44,3 kg

COMPACT AIR 231/20 OF E

Cikkszám: 2005498

159.550,-

Listaár: ~~184.450,-~~



COMPACT AIR 240/20 OF E

Cikkszám: 2005490

241.700,-

Listaár: ~~286.160,-~~



- ▶ stabil kerekek tömör gumi abroncsokkal
- ▶ rezgéscillapító gumitalpak

COMPACT-AIR - UNIVERZÁLIS KOMPRESSZOROK ALKALMI SZERELÉSI MUNKÁKHOZ

- ▶ könnyű indítás: minőségi elektromotor magas indítónyomatékkal, motorindítás könnyítéssel
- ▶ motorvédő kapcsolóval felszerelt elektromotor
- ▶ teljesen automatikus be- és kikapcsoló üzem
- ▶ szállítás során minden veszélyeztetett alkatrész védett
- ▶ gumirozott, csúszásmentes hordozó fogantyú
- ▶ a kiegészítő fogantyúval a kompresszor kényelmesen, két kézzel szállítható
- ▶ minden biztonsági eszközzel felszerelve
- ▶ HOS sűrítőrendszer

COMPACT-AIR 265/10 E

Cikkszám: 2005261

119.570,-

Listaár: ~~139.230,-~~

Műszaki adatok	COMPACT-AIR 265/10 E	COMPACT-AIR 311/24 E
Beszívott levegőmenny.	250 l/p.	284 l/p.
Szállított levegőmenny.	155 l/p.	190 l/p.
Maximális nyomás	10 bar	10 bar
Tartály kapacitás	10 l	24 l
Henger/Fokozatok	1 / 1	1 / 1
Fordulatszám	2.850 f/p.	2850 f/p.
Motor teljesítmény	1,5 kW/230V	2,2 kW / 230 V
Súly	24,1 kg	34,5 kg
Méret (h x sz x m)	420 x 350 x 730 mm	560 x 445 x 735 mm
Zajszint	97 dB(A)	97 dB(A)



Felszereltség:

- ▶ automata nyomáskapcsoló
- ▶ nyomásmérő óra a tartály és az üzemi nyomás kijelzésére
- ▶ két egykezes gyorscsatlakozó
- ▶ porfestett tartály
- ▶ alumínium sűrített levegős vezetékek



COMPACT-AIR 311/24 E

Cikkszám: 2005291

194.850,-

Listaár: ~~230.680,-~~

COMPACT-AIR 361/24 E UNIVERZÁLIS KOMPRESSZOR ALKALMI SZERELÉSI MUNKÁKHOZ

- ▶ a kompakt kialakítás kényelmes szállítást tesz lehetővé
- ▶ könnyű indítás: minőségi elektromotor magas indítónyomatékkal, motorindítás könnyítéssel
- ▶ elektromos motor motorvédő kapcsolóval felszerelt
- ▶ minden szállítási szempontból sérülékeny alkatrész jól védett
- ▶ gumírozott, csúszásmentes fogantyú
- ▶ minden biztonsági berendezéssel felszerelve
- ▶ könnyen átlátható kezelőpanel
- ▶ két sűrített levegő elszívási ponttal

Műszaki adatok	COMPACT-AIR 361/24 E
Sűrítőrendszer	HOS
Beszívott levegőmennyiség	356 l/p.
Szállított levegőmennyiség	215 l/p.
Maximális nyomás	10 bar
Tartály kapacitás	24 l
Henger/Fokozatok	2 / 1
Fordulatszám	2.850 f/p.
Motor teljesítmény	2,2 kW / 230 V
Súly	37,6 kg
Méret (h x sz x m)	560 x 445 x 735 mm
Zajsztint	97 dB(A)



Felszereltség:

- ▶ automata CONDOR nyomáskapcsoló
- ▶ nyomásmérő óra a tartály és az üzemi nyomás kijelzésére
- ▶ két egykezes gyorscsatlakozó
- ▶ porfestett légtartály
- ▶ réz sűrített levegős vezetékek



COMPACT-AIR 361/24 E

Cikkszám: 2005361

171.420,-

Listaár: ~~202.950,-~~

AIRSTAR SZÉRIA

MEGBÍZHATÓ, NAGY TELJESÍTMÉNYŰ KOMPRESSZOROK JÓL BEVÁLT SZÍJHAJTÁSSAL

- ▶ kéthengeres, nagy teljesítményű aggregát szürkeöntvényből a hosszú élettartam érdekében
- ▶ nagy ventilátorkerék és hűtőlevegő terelőlap a hengeren a kompresszor optimális hűtéséhez
- ▶ minőségi villanymotor nagy indítónyomatékkal, motorvédő kapcsolóval
- ▶ a hűtőbordákkal ellátott utóhűtő alacsony bemeneti hőmérsékletet biztosít a tartályban, és ezáltal kevesebb nedvességet a sűrített levegőben
- ▶ masszív fém szíjvédő
- ▶ az indítókapcsoló és az indításgátló szelep könnyű indítást biztosít a 230 voltos modelleken
- ▶ szűrőnyomás-szabályozó egy nyomásmérővel a kondenzátumtól, szennyeződésektől és olajtól megtisztított sűrített levegőhöz, második nyomásmérő a tartálynyomáshoz
- ▶ tíz év garancia rozsdásodás ellen a porszórt sűrített levegős tartályra
- ▶ alapfelszereltségként egy kiváló minőségű biztonsági csatlakozóval és egy kiváló minőségű CONDOR nyomáskapcsolóval
- ▶ nagy, ergonomikus fogantyú
- ▶ erős kormánymű rögzítőfékkel, nagy, defektbiztos kerekekkel



AIRSTAR 421/50

Cikkszám: 2007410

308.080,-

Listaár: ~~364.740,-~~

AIRSTAR 423/50

Cikkszám: 2007430

339.320,-

Listaár: ~~401.730,-~~



AIRSTAR 603/50

Cikkszám: 2007630

386.170,-

Listaár: ~~457.200,-~~

AIRSTAR 603/90

Cikkszám: 2007631

421.310,-

Listaár: ~~498.810,-~~

Műszaki adatok	AIRSTAR 421/50	AIRSTAR 423/50	AIRSTAR 603/50	AIRSTAR 603/90
Sűrítőrendszer	HOS	HOS	HOS	HOS
Beszívott levegőmennyiség	365 l/p.	390 l/p.	510 l/p.	510 l/p.
Szállított levegőmennyiség	266 l/p.	285 l/p.	400 l/p.	400 l/p.
Maximális nyomás	10 bar	10 bar	10 bar	10 bar
Tartály kapacitás	50 l	50 l	50 l	90 l
Henger/Fokozatok	2/1	2/1	2/1	2/1
Fordulatszám	1360 f/p.	1470 f/p.	1310 f/p.	1310 f/p.
Zajsztint	74 dB(A)	74 dB(A)	77 dB(A)	77 dB(A)
Motor teljesítmény	2,76 kW (230 V)	2,8 kW (400 V)	3,7 kW (400 V)	3,7 kW (400 V)
Méret (h x sz x m)	840 x 380 x 780 mm	840 x 380 x 780 mm	800 x 390 x 800 mm	1030 x 440 x 850 mm
Súly	58 kg	58 kg	65 kg	71 kg

KAR 3 X 1,5 KÁBELTEKERGSELŐ

- ▶ 230 V-os modell, Schuko csatlakozó és aljzat
- ▶ teljesítmény feltekerve: 800 W
- ▶ teljesítmény kiengedve: 2000 W



KAR 3 x 1,5 18 m

Cikkszám: 2162318

86.140,-

Listaár: ~~92.290,-~~

Műszaki adatok	KAR 18 méter
Kábel méret	3 x 1,5 mm ²
Kábel hossz	18 m
Súly	4,8 kg

SPK SZÓRÓPISTOLY

- ▶ 360°-ban forgatható permetezőcsővel
- ▶ 0,7 l-es műanyag tartállyal
- ▶ Ø 3 mm-es, állítható sugarú fúvókával



SPK szórópisztoly

Cikkszám: 2103000

53.990,-

Listaár: ~~69.650,-~~

KÉSZLETKISÖPRŐ ÁR!

Műszaki adatok	SPK szórópisztoly
Légszükséglet	160 l/p.
Munkanyomás	2 - 6 bar

RMG KERÉKFÚVATÓ, NYOMÁSMÉRŐ

- ▶ 3 részes fúvókakészlettel
- ▶ szabadalmaztatott Quick-Lock mechanizmussal a szelep gyors, biztonságos rögzítéséhez, egyszerű csatlakoztatáshoz és leválasztáshoz



RMG kerékfúvató

Cikkszám: 2102370

10.480,-

Listaár: ~~13.510,-~~

KÉSZLETKISÖPRŐ ÁR!

Műszaki adatok	RMG
Munkanyomás	max. 10 bar
Mérési tartomány	0-12 bar
Csatlakozás	1/4"
Tömlő hossz	410 mm
Nyomásmérő Ø	60 mm

AS FESTÉKSZÓRÓ KÉSZLET

- ▶ a festék és légmennyiség szabályozás egyszerűen, egykezes kezeléssel
- ▶ 1 x 22 cm³-es, 1 x 50 cm³-es üveg, és 1 x 5 cm³-es fém festéktartállyal
- ▶ 2 m-es csatlakozó tömlővel
- ▶ pisztoly tartóval
- ▶ 1/4"-es szűrítő csatlakozóval
- ▶ villáskulccsal

AS festékszóró klt.

Cikkszám: 2101050

21.160,-

Listaár: ~~27.300,-~~

KÉSZLETKISÖPRŐ ÁR!



KP PATRONOS KINYOMÓPISTOLY

- ▶ szabványos típusú patronokhoz
- ▶ gyors szellőzéssel, nincs anyag túlfolyás
- ▶ csak patronnal működik
- ▶ a munkanyomást az anyag tulajdonságaitól függően szabályozza



KP patron kinyomó

Cikkszám: 2102250

15.730,-

Listaár: ~~20.300,-~~

KÉSZLETKISÖPRŐ ÁR!

Műszaki adatok	KP patron kinyomó pisztoly
Légszükséglet	50 l/p.
Munkanyomás	1,5 - 2,5 bar
Súly	0,5 kg

SSS 1/2" SET LÉGKULCS KÉSZLET

- ▶ prémium minőségű légkulcs készlet
- ▶ idális összeszerelő sorokon, javítóhelyekben és az autópárhban való használatra
- ▶ a forgásirány egykezes működtetéssel változtatható
- ▶ markolat gumi bevonattal
- ▶ kis súly, az ergonomikus forma, az állítható nyomaték gondoskodik a fáradtságmentes munkavégzésről



SSS 1/2" SET

Cikkszám: 2401100

22.960,-

Listaár: ~~28.240,-~~

KÉSZLETKISÖPRŐ ÁR!

Készlet tartalma:

- ▶ 10 légkulcsfej: 9,10, 11, 13, 14, 17, 19, 22, 24, 27 mm
- ▶ hosszabbító szárral és olajjával
- ▶ praktikus műanyag tokban



Műszaki adatok	SET 1/2"
Légszükséglet	114 l/p.
Max. légszükséglet	360 l/p.
Max. nyomaték	320 Nm
Munka nyomás	6 bar
Súly	2,2 kg

SBP PROFESSZIONÁLIS FÚVÓPISTOLY

- ▶ alkalmas felületek porszívózására és lefújására
- ▶ rugalmas, hosszabbítható tömlővel
- ▶ praktikus műanyag tokban



SBP

Cikkszám: 2102100

27.000,-

Listaár: ~~34.830,-~~

KÉSZLETKISÖPRŐ ÁR!

Műszaki adatok	SBP
Légszükséglet	150 l/p.
Munkanyomás	6,3 bar
Zajsztint	97 dB(A)
Hossz	145 mm
Levegő csatlakozás	1/4"

SD G KERÉKFÚVATÓ

- ▶ gyorscsatlakozóval
- ▶ gumiabroncsok ellenőrzéséhez, feltöltéséhez
- ▶ SD-G kalibrált verzió



SD G kerékfúvató

Cikkszám: 2102350

11.350,-

Listaár: ~~14.650,-~~

KÉSZLETKISÖPRŐ ÁR!

Műszaki adatok	SD-G
Cikkszám	2102350
Munkanyomás	max. 10 bar
Mérési tartomány	0-10 bar
Súly	0,39 kg

ISS 1/2" PRO LÉGKULCS KÉSZLET

- ▶ praktikus, könnyű kivitel
- ▶ kettős ütemmechanizmussal
- ▶ 3 fokozatban állítható húzónyomaték



ISS 1/2" PRO

Cikkszám: 2401220

39.390,-

Listaár: ~~50.820,-~~

KÉSZLETKISŐPRÓ ÁR!

- ▶ tartozékok: 10 x ütvesvarozó anya (9, 10, 11, 13, 14, 17, 19, 22, 24, 27 mm), hosszabítóbí, olajozó

Műszaki adatok	ISS 1/2" PRO
Légszükséglet max.	420 l/p.
Légszükséglet	142,5 l/p.
Max. nyomaték	560 Nm
Súly	2,1 kg

ISS 3/4" PRO IPARI LÉGKULCS

- ▶ ütésálló műanyagból készült kompozit ház
- ▶ alacsony rezgésű, gumírozott, csúszásmentes markolat
- ▶ húzási nyomaték 3 fokozatban állítható
- ▶ levegőelvezetés a markolaton keresztül
- ▶ kerék cseréhez, javításhoz, szereléshez
- ▶ erőteljes ütközési mechanizmus



ISS 1/2" Compact PRO

Cikkszám: 2401440

171.850,-

Listaár: ~~221.720,-~~

KÉSZLETKISŐPRÓ ÁR!

Műszaki adatok	ISS 3/4" PRO
Légszükséglet	230 l/p.
Munka nyomás	6.3 bar
Nyomaték jobbra	338/1016/1350 Nm
Nyomaték balra	1620 Nm
Súly	3.8 kg

SRS 1/2" HT PRO RACSNIS SAROKLÉGKULCS

- ▶ nagy teherbírási, csapos ütközési mechanizmus
- ▶ könnyű forgásirány állítás a racsnis fejen
- ▶ használt levegő kifűvása a markolaton keresztül



SRS 1/2" HT PRO

Cikkszám: 2401570

51.070,-

Listaár: ~~65.880,-~~

KÉSZLETKISŐPRÓ ÁR!

Műszaki adatok	SRS 1/2" HT PRO
Légszükséglet	90 l/p.
Sebesség	600 f/p.
Üzemi nyomás	6.2 bar
Nyomaték	106 Nm
Méret (h x sz x m) / Súly	280 x 45.5 x 56.3 mm / 1.28 kg

IS 3/4" KOMPOSIT LÉGKULCS

- ▶ autópári alkalmazásra, illetve mezőgazdaságban végzett munkákhoz
- ▶ praktikus kivitel
- ▶ ütésálló, kompozit ház
- ▶ kettős ütemmechanizmussal



IS 3/4" Komposit

Cikkszám: 2401260

62.730,-

Listaár: ~~80.930,-~~

KÉSZLETKISŐPRÓ ÁR!

Műszaki adatok	IS 3/4" Komposit
Csatlakozás	3/4" szögletes
Légszükséglet max.	510 l/p.
Légszükséglet	269 l/p.
Nyomaték jobbra	3 fokozatban állítható
Nyomaték balra	max. 1220 Nm
Munkanyomás	6,3 bar

ISS-C 3/4" PRO LÉGKULCS

- ▶ nagy teljesítményű, kettős ütemi mechanizmus
- ▶ a nyomaték 3 fokozatban állítható jobb/bal forgásirány esetén is
- ▶ ütésálló műanyagból készült kompozit ház
- ▶ gumírozott, csúszásmentes markolat



ISS-C 3/4" PRO

Cikkszám: 2401485

123.410,-

Listaár: ~~142.670,-~~

Műszaki adatok	ISS-C 3/4" PRO
Légszükséglet	393 l/p.
Sebesség	5500 f/p.
Üzemi nyomás / Nyomaték	6.2 bar / 2034 Nm
Csatlakozás	3/4"
Méret (h x sz x m) / Súly	215 x 87 x 232.4 mm / 3.4 kg

ST PRO CSAVARBEHAJTÓ

- ▶ egyenes kivitel, ideális szerelősorokra
- ▶ egykezes forgásirány váltás
- ▶ gyorscserelesű befogó
- ▶ nyomaték beállítása beállító gyűrű segítségével
- ▶ alacsony zajszint



ST PRO

Cikkszám: 2404210

58.760,-

Listaár: ~~65.480,-~~

KÉSZLETKISŐPRÓ ÁR!

Műszaki adatok	ST PRO
Sebesség	1800 f/p.
Légszükséglet	300 l/p.
Munka nyomás	6.3 bar
Max. nyomaték	3-8 Nm
Csatlakozó	1/4"

ISS 1/2" COMPACT PRO

- ▶ nagy teljesítmény, magas nyomaték
- ▶ ütésálló műanyagból készült kompozit ház
- ▶ alacsony vibrációjú, hideg ellen szigetelt fogantyú
- ▶ húzási nyomaték 3 fokozatban állítható
- ▶ erőteljes, kettős ütemi mechanizmus



ISS 1/2" Compact

Cikkszám: 2401400

63.900,-

Listaár: ~~82.440,-~~

KÉSZLETKISŐPRÓ ÁR!

Műszaki adatok	ISS 1/2" Compact
Csatlakozás	1/2"
Légszükséglet	120 l/p.
Nyomaték jobbra	230/360/430 Nm
Nyomaték balra	540 Nm
Munkanyomás	6.3 bar
Súly	1.2 kg

RS 1/4" PRO RACSNIS CSAVARHÚZÓ

- ▶ gumiburkolatú racsnis fej, sérülékeny anyagokkal való munkához
- ▶ csúszásmentes, hideg ellen szigetelt, ergonomikus markolat
- ▶ könnyű forgásirány-váltás a fejen
- ▶ kompakt kialakítása révén nehezen elérhető helyekhez is ideális



RS 1/4" PRO

Cikkszám: 2401500

32.920,-

Listaár: ~~35.270,-~~

KÉSZLETKISŐPRÓ ÁR!

Műszaki adatok	RS 1/4" PRO
Sebesség	110 f/p.
Légszükséglet	210 l/p.
Nyomaték jobbra/balra	33 Nm / 33 Nm
Munkanyomás	6.3 bar
Csatlakozás / Súly	1/4" / 0.5 kg

DBH KAROSSZÉRIA KIHÚZÓ

- ▶ karosszéria horpadások kihúzására
- ▶ 3 cserélhető szívófej: Ø 60, 120 és 150 mm



DBH

Cikkszám: 2402700

68.570,-

Listaár: ~~88.460,-~~

KÉSZLETKISŐPRÓ ÁR!

Műszaki adatok	DBH
Csatlakozás	1/4"
Légszükséglet	250 l/p.
Súly	1,36 kg

DS DELTA-CSISZOLÓ

- ▶ elszívással (4 lyukú hátlap)
- ▶ egyenes és ívelt felületek csiszolására
- ▶ kompakt kivitel, ergonomikus markolat



DS

Cikkszám: 2403500

68.570,-

Listaár: ~~88.460,-~~

KÉSZLETKISÖPRŐ ÁR!

- ▶ csiszolólap mérete: 70 x 95 mm

Műszaki adatok	DS delta-csiszoló
Fordulatszám	11.000 f/p.
Lökét	3,2 mm
Légszükséglet	480 l/p.
Munkanyomás	max. 6,3 bar
Súly	0,8 kg

BS-C 10 PRO VS SZALAGCSISZOLÓ

- ▶ fokozatmentes sebességszabályzás
- ▶ automata csiszolószalag feszítő berendezés
- ▶ 15°-os dőlésszögű csiszolószalag a kényelmes kezelés érdekében

Tartozékok:

- ▶ K40 / K60 / K80 csiszolószalag
- ▶ csatlakozó 1/4"-es külső menettel



BS-C 10 PRO VS

Cikkszám: 2403770

58.070,-

Listaár: ~~74.910,-~~

KÉSZLETKISÖPRŐ ÁR!

Műszaki adatok	BS-C 10 PRO VS
Csiszolószalag (sz x h)	10 x 330 mm
Alapjáratú fordulatszám	18000 f/p.
Légszükséglet	400 l/p.
Munkanyomás	6 bar
Súly	0,77 kg

MHB PRO VÉSŐKÉSZLET

- ▶ professzionális, hosszított kivitel építőipari és karosszériamunkákhoz, elektromos berendezésekhez

Szállítási terjedelem:

- ▶ vésőkalapács, laposvéső, hegyes véső, vágóvéső, széles laposvéső, kanál véső, gyorskioldó rugó, csatlakozó, fém doboz



Műszaki adatok	MHB PRO
Tokmány befogás	10 mm
Ütőerő	9,5 J
Löketszám	2.200 / perc
Légszükséglet	240 l/p.
Súly	2,0 kg

MHB PRO

Cikkszám: 2402300

51.060,-

Listaár: ~~65.800,-~~

KÉSZLETKISÖPRŐ ÁR!

ESS 150 KOMPOSIT PRO CSISZOLÓ

- ▶ nehezen elérhető helyeken történő munkavégzésre is alkalmas
- ▶ univerzálisan alkalmazható sík és ívelt felületek csiszolásához
- ▶ elszívással (6 furatos hátlap)
- ▶ tépőzáras csiszolókoronggal, szívótömlővel és egy textil porzsákkal szállítva



ESS 150 PRO

Cikkszám: 2403450

70.030,-

Listaár: ~~90.350,-~~

KÉSZLETKISÖPRŐ ÁR!

Műszaki adatok	ESS 150 PRO
Csiszolókorong Ø	150 mm
Fordulatszám	10.000 f/p.
Lökét	5 mm
Légszükséglet	350 l/p.
Munkanyomás	max. 6,3 bar

BS-C 20 PRO VS SZALAGCSISZOLÓ

- ▶ fokozatmentes sebességszabályzás
- ▶ automata csiszolószalag feszítő berendezés
- ▶ 15°-os dőlésszögű csiszolószalag a kényelmes kezelés érdekében
- ▶ **tartozékok:** K40 / K60 / K80 csiszolószalag, csatlakozó 1/4"-es külső menettel



BS-C 20 PRO VS

Cikkszám: 2403780

72.650,-

Listaár: ~~93.730,-~~

KÉSZLETKISÖPRŐ ÁR!

Műszaki adatok	BS-C 20 PRO VS
Csiszolószalag (sz x h)	20 x 520 mm
Alapjáratú fordulatszám	18000 f/p.
Légszükséglet	400 l/p.
Munkanyomás	6 bar
Súly	0,96 kg

MHA PRO VÉSŐKALAPÁCS

- ▶ robusztus, professzionális bontókalapács 12,7 mm-es tokmánnyal
- ▶ ideális falak áttöréséhez, felújítási munkákhoz
- ▶ 3 vésővel és feszítő rugóval



Műszaki adatok	MHA PRO
Tokmány befogás	12,7 mm
Ütőerő	10 J
Löketszám	3.600 / perc
Légszükséglet	360 l/p.
Súly	2,8 kg

MHA PRO

Cikkszám: 2402500

100.620,-

Listaár: ~~116.320,-~~

WS 125 PRO SAROKCSISZOLÓ

- ▶ kézhezálló, erős teljesítményű modell
- ▶ standard, Ø 125 mm-es csiszolókorongokhoz



WS 125 PRO

Cikkszám: 2403470

50.190,-

Listaár: ~~64.750,-~~

KÉSZLETKISÖPRŐ ÁR!

Műszaki adatok	WS 125 PRO
Légszükséglet	490 l/p.
Üzemi nyomás	6,3 bar
Csatlakozás	3/4"
Súly	1,7 kg

MHU VÉSŐKÉSZLET

- ▶ univerzális használatra építőipari és karosszériamunkákhoz
- ▶ a hatszögletű szerszámbefogó megakadályozza a vésőfej elcsavarodását
- ▶ praktikus műanyag tokban szállítva



MHU

Cikkszám: 2402200

25.940,-

Listaár: ~~33.470,-~~

KÉSZLETKISÖPRŐ ÁR!

Műszaki adatok	MHU
Tokmány befogás	10 mm
Ütőerő	7 J
Löketszám	3.000 / perc
Légszükséglet	280 l/p.
Súly	1,6 kg

MHP PRO VÉSŐKALAPÁCS

- ▶ robusztus, professzionális bontókalapács
- ▶ 14,7 mm-es tokmánnyal
- ▶ ideális falak áttöréséhez, felújítási munkákhoz
- ▶ ergonomikus kialakítású markolat
- ▶ alacsony rezgésszint



Műszaki adatok	MHP PRO
Tokmány befogás	14,7 mm
Ütőerő	28 J
Löketszám	2.400 / perc
Légszükséglet	600 l/p.
Súly	6,9 kg

MHP PRO

Cikkszám: 2402550

142.970,-

Listaár: ~~184.450,-~~

KÉSZLETKISÖPRŐ ÁR!

NE PRO TŰS REVÉTLÉNÍTŐ

- ▶ rozsdás, hegesztési salak, egyéb bevonatok eltávolítására felnikről, tömör fémek vázrészeiről, szűk helyekről
- ▶ kompakt, rúd kialakítás, 12 darab 3 mm-es tüvel
- ▶ robusztus teljesen fém ház
- ▶ szerszám nélküli, gyors tűcsere a vezetőfűvóka egyszerű lecsavarásával



Műszaki adatok	NE PRO	NE PRO
Légszükséglet	170 l/p.	Cikkszám: 2402620
Löketszám	3.800 / perc	47.220,-
Tű hossz / Ø	125 mm / 3 mm	Listaár: 54.590,-
Munkanyomás	6,3 bar	
Súly	1,2 kg	

USZ SZÉRIA

4 AZ 1-BEN ACÉL PILLANATSZORÍTÓ T-FOGANTYÚVAL

- ▶ edzett és csavarodásálló szerkezet
- ▶ felületkezelte, egyenletes futású orsó trapéz menettel
- ▶ a feszítéskor elérhető legjobb erőátvitelhez
- ▶ csúszókar gyors megfordíthatósága a nagyobb munkadarabok szorításához
- ▶ fán és acélon is használható

USZ 216	USZ 318	USZ 419
Cikkszám: 1790001	Cikkszám: 1790002	Cikkszám: 1790003
16.140,-	32.570,-	36.570,-
Listaár: 20.830,-	Listaár: 42.030,-	Listaár: 47.100,-
KÉSZLETKISÖPRŐ ÁR!	KÉSZLETKISÖPRŐ ÁR!	KÉSZLETKISÖPRŐ ÁR!

Műszaki adatok	USZ 216	USZ 318	USZ 419
Cikkszám	1790001	1790002	1790003
Max. szorítóerő	550 kg	1100 kg	1100 kg
Fesztáv	216 mm	318 mm	419 mm
Kinyúlás	121 mm	140 mm	140 mm
Pofa mérete	25 x 12 mm	30 x 14 mm	30 x 14 mm
Menet	M 10	M 10	M 10
Súly	1,9 kg	3,5 kg	4,0 kg



Schweißkraft®

NGS 2IN1 SZEGECSELOGÉP SZETT

- ▶ normál és vákuumos működtetési mód
- ▶ vákuumos működés: a szegecs könnyen pozicionálható, a vákuum stabilan a helyén tartja



Szett tartalma:

- ▶ műanyag tok
- ▶ gyűjtőedény
- ▶ apró alkatrészek
- ▶ olaj utántöltő tartály

Műszaki adatok	NGS 2IN1	NGS 2IN1
Cikkszám	2404710	Cikkszám: 2404710
Szegecsméret	2,4-4,8 mm	118.860,-
Munkanyomás	6 bar	Listaár: 137.410,-
Légszükséglet	0,88 l/löklet	

HZ SZÉRIA PILLANATSZORÍTÓK

RACSNIS MECHANIZMUSSEL A GYORS BEFOGÁSHOZ

- ▶ edzett és csavarodásálló szerkezet, 38 mm széles mozgatható nyomólemez
- ▶ racsnis mechanizmus a munkadarabok gyors rögzítéséhez
- ▶ a csúszókar gyorsan átállítható a terjedelmes munkadarabok befogásához
- ▶ akár 5x gyorsabb, mint a hagyományos pillanatszorítók, az egyujjas gyorskioldónak és a kioldóknak köszönhetően

HZ 178	HZ 254
Cikkszám: 1790010	Cikkszám: 1790011
19.470,-	21.130,-
Listaár: 25.120,-	Listaár: 27.260,-
KÉSZLETKISÖPRŐ ÁR!	KÉSZLETKISÖPRŐ ÁR!

Műszaki adatok	HZ 178	HZ 254
Cikkszám	1790010	1790011
Max. szorítóerő	460 kg	460 kg
Fesztáv	178 mm	254 mm
Kinyúlás	121 mm	121 mm
Pofa mérete	22 x 11 mm	22 x 11 mm
Menet	M 10	M 10
Súly	1,2 kg	1,3 kg



Schweißkraft®

KG 32 PRO TŰZŐGÉP

- ▶ szövetek, bőr, falburkolatok, szigetelőanyagok rögzítésére
- ▶ szigetelt, csúszásmentes, rezgéselnyelő, gumirozott markolat
- ▶ érintésvédelemmel
- ▶ praktikus műanyag tokban



▶ alul szerszámtárolóval

Műszaki adatok	KG 32 PRO	KG 32 PRO
Kapocs méret	13-32 mm	Cikkszám: 2405301
Kapocs típus	90-es típus	17.190,-
Légszükséglet	0,5 l/p.	Listaár: 22.180,-
Munkanyomás	6 bar	KÉSZLETKISÖPRŐ ÁR!
Súly	1,3 kg	

WGZ 76

SZÖGBEFOGÓ DERÉKSZÖGŰ MUNKADARABOKHOZ

- ▶ különböző vastagságú munkadarabok 90°-os szögben történő tartásához, illesztéséhez és rögzítéséhez
- ▶ egy kézzel is működtethető
- ▶ alkalmazható fához és acélhoz, valamint szintetikus anyagokhoz

WGZ 76
Cikkszám: 1790080
12.150,-
Listaár: 15.680,-
KÉSZLETKISÖPRŐ ÁR!

Műszaki adatok	WGZ 76
Cikkszám	1790080
Fesztáv	32 mm
Szorítóerő	75 kg
Kinyúlás	76 mm
Hossz	216 mm
Súly	0,6 kg



Schweißkraft®

EASY-STICK 141, EASY-STICK 161 STANDARD ELEKTRODA INVERTER

- ▶ az állandó hegesztőáram folyamatos stabil ívet biztosít
- ▶ modern inverter technológiával gyártva, melynek eredményeként kisméretű a gép, könnyű az ivgyújtás, kevesebb a füstölés
- ▶ ideális szerelési, IP 21 S védelme révén pedig általános kültéri munkákhoz is
- ▶ csendesen futó, beépített ventilátor
- ▶ **HOT START:** ivgyújtáskor rövid ideig megnöveli a beállított áramot, így az ív azonnali felmelegszik és stabil lesz
- ▶ **ANTI STICK:** ha az elektróda letapad, a gép automatikusan lecsökkenti a hegesztőáram erősséget, megakadályozva az elektróda túlemelegedését
- ▶ **ARC FORCE CONTROL (íverősség-szabályozás):** a hegesztési áram és a feszültség belső ellenőrzése a rövidzárlatot gyorsan és biztonságosan megszünteti, stabilizálja az ívet és lehetővé teszi az elektróda egyszerű leolvasztását



Szállított tartozékok

- ▶ 3 m-es, 16 mm² hegesztőkábel, 300 A elektróda tartóval
- ▶ 3 m-es, 16 mm² testkábel, 300 A csatlakozóval

EASY-STICK 141

Cikkszám: 1073014

57.030,-

Listaár: 65.930,-

EASY-STICK 161

Cikkszám: 1073016

68.700,-

Listaár: 79.420,-

Műszaki adatok	EASY-STICK 141	EASY-STICK 161
Hegeszthető elektróda Ø	1,6 – 3,2 mm	1,6 – 3,2 mm
Elektróda beállítási tartomány	10 – 140 A	10 – 160 A
Lemezvastagság	1,0 – 4,0 mm	1,0 – 6,0 mm
Energiafelhasználás	36,6 A	36,5 A
Szükséges generátor teljesítmény	>8,4 kVA	>8,4k kVA
Nyitott áramkörü feszültség	77,4 V	69,9 V
Elektróda áramfelvétel	4,5 kVA	5 kVA
Összteljesítmény	8,4 kVA	8,4 kVA
Tápfeszültség	1 Ph / 230	1 Ph / 230
Bekapcsolási idő max. hegesztő áramnál 40°C	15 %	25 %
Max. hegesztési áram folyamatos hegesztésnél 40°C	55 A	80 A
Védelmi osztály	IP21S	IP21S
Szabvány	EN 60974-1:2012 EN 60974-10:2014	
Súly	4,3 kg	4,4 kg
Méret (h x sz x m)	320 x 135 x 255 mm	320 x 135 x 255 mm



- 1) működés jelzőfény
- 2) hőmérséklet jelzőfény
- 3) forgatógomb a hegesztőáram előválasztásához



INFO & VIDEO

EASY-MIG 181 MULTI MIG/MAG, AWI ÉS ELEKTRODAHEGESZTŐ

- ▶ modern digitális inverter technológiával gyártva, ennek eredményeként kisméretű a gép, könnyű az ivgyújtás
- ▶ szerelési munkákhoz (vas szerkezetekhez), IP 23 védelme révén általános kültéri hegesztési feladatok elvégzéséhez is ideális
- ▶ a pontos hegesztési paraméterek könnyen beállíthatók a kijelzőn

Szállított tartozékok:

- ▶ hegesztőpisztoly SMB 15 3 méteres kábelrel
- ▶ testkábel, elektróda fogó 3 m, 16 mm² kábelrel
- ▶ reduktor, 4 m-es gáztömlő gyorscsatlakozóval

Műszaki adatok	EASY-MIG 181 Multi
MIG/MAG beállítási tartomány	40 - 180 A
WIG DC beállítási tartomány	10 - 180 A
Elektróda beállítási tartomány	10 - 160 A
Terhelhetőség max. 40°C-on	20 %
MIG AC / WIG DC hegesztőáram ED 100%	80 A
Elektróda hegesztőáram ED 100%	70 A
Energiafelhasználás MIG/MAG eljárásnál	8,41 kVA
Energiafelhasználás elektróda hegesztésnél	6,67 kVA
Energiafelhasználás WIG DC eljárásnál	8,4 kVA
Hálózati feszültség / Biztosíték	230 V / 16 A
Védettségi osztály	IP 23S
Méret (h x sz x m)	525 x 220 x 410 mm
Súly	24,5 kg



EASY-MIG 181 Multi

Cikkszám: 1071181

264.320,-

Listaár: 312.940,-

EASY-TIG 181 DC, EASY-TIG 201 DC PULSE TIG INVERTER MŰHELYEKBE

- ▶ modern digitális inverter technológiával gyártott készülékek
- ▶ ideális szerelési, IP 21 S védelme révén általános kültéri munkákhoz is
- ▶ a pontos hegesztési paraméterek könnyen beállíthatók a digitális kijelzőn
- ▶ univerzálisan alkalmazhatók a leggyakrabban használt elektróda típusokkal
- ▶ TIG impulzus módban a hegesztés csökkentett hőbetevel is lehetséges

- ▶ HF (nagy frekvenciás) érintés nélküli gyújtás TIG hegesztési eljárásnál
- ▶ a csendesen működő ventilátor jól elvezeti a hőt a készülékből, hosszú működési ciklust lehetővé téve

Műszaki adatok	EASY-TIG 181 DC	EASY-TIG 201 DC PULSE
Hegeszthető elektróda Ø	1,6-4,0 mm	1,6-4,0 mm
TIG DC beállítási tartomány	10-180 A	5-200 A
Elektróda beállítási tartomány	10-180 A	5-200 A
Csatlakozási feszültség	1 Ph / 230 V±10%	1 Ph / 230 V±10%
Terhelhetőség max. 40°C-on	40 %	30 %
WIG DC hegesztőáram ED 100%	100 A	120 A
Elektróda hegesztőáram ED 100%	100 A	120 A
Impulzus frekvencia	-	0,5-200 Hz
Energiafelhasználás WIG eljárásnál	8,3 kVA	4,9 kVA
Energiafelhasználás elektróda hegesztésnél	5,1 kVA	6,2 kVA
Hegesztőpisztoly hűtés	gázhűtés	gázhűtés
Méret (h x sz x m)	430 x 150 x 280 mm	430 x 150 x 280 mm
Súly	7,3 kg	7,7 kg



EASY-TIG 181 DC

Cikkszám: 1074018

176.010,-

Listaár: 188.500,-

EASY-TIG 201 DC PULSE

Cikkszám: 1074020

196.580,-

Listaár: 232.730,-

CRAFT-TIG 201 DC P PULSE HORDOZHATÓ TIG DC INVERTERES HEGESZTŐGÉP

- ▶ modern inverter technológiával gyártva
- ▶ ideális szerelési, IP 21 S védelme révén pedig általános kültéri munkákhoz is
- ▶ univerzálisan alkalmazható a leggyakrabban használt elektróda típusokkal
- ▶ TIG impulzus módban a hegesztés csökkentett hőbetevel is lehetséges
- ▶ HF (nagy frekvenciás) érintés nélküli gyújtás TIG hegesztési eljárásnál

- ▶ a csendesen működő ventilátor jól elvezeti a hőt a készülékből, hosszú működési ciklust lehetővé téve
- ▶ a pontos hegesztési paraméterek könnyen beállíthatók a digitális kijelzőn
- ▶ PFC (Power Factor Correction) teljesítménytényező korrekció javítja az energiateljesítmény hatékonyságát

Műszaki adatok	CRAFT-TIG 201 DC P Pulse
Cikkszám	1074201
Hegeszthető elektróda Ø	1,6 - 4,0 mm
TIG DC beállítási tartomány	5 - 200 A
Elektróda beállítási tartomány	5 - 200 A
Tápfeszültség	1 Ph / 90 V - 275
Bekapcsolási idő max. TIG DC / elektróda hegesztő áramnál 40°C	50 % / 30 %
Max. hegesztési áram folyamatos TIG DC / elektróda hegesztésnél 40°C	145 A / 135 A
Impulzusfrekvencia	0,5 - 200 Hz
TIG/elektróda áramfelvétel	4,9 / 6,2 kVA
Méret (h x sz x m)	500 x 150 x 280 mm
Súly	10 kg

CRAFT-TIG 201 DC P Pulse

Cikkszám: 1074201

256.130,-

Listaár: 303.240,-

CRAFT-TIG 201 DC P PULSE tartozékok:

- ▶ 4 m-es gáztömlő gyorscsatlakozóval
- ▶ TIG 26 hegesztőpisztoly, 4 m, UP/DOWN funkcióval
- ▶ nyomáscsökkentő
- ▶ 3 m-es földkábel, 16 mm², csatlakozóval
- ▶ 3 m-es hegesztőkábel, 16 mm², elektróda tartóval



CRAFT-TIG 201 AC/DC P PULSE HORDOZHATÓ TIG AC/DC INVERTERES HEGESZTŐGÉP

- ▶ modern inverter technológiával gyártva
- ▶ ideális szerelési, IP 21 S védelme révén általános kültéri munkákhoz is
- ▶ alkalmazható a leggyakrabban használt elektróda típusokkal
- ▶ HF (nagy frekvenciás) érintés nélküli gyújtás TIG hegesztési eljárásnál
- ▶ 9 program menthető el

- ▶ hegesztési paraméterek pontos beállítása digitális kijelzőn
- ▶ impulzusfrekvencia 1.000 Hz-ig
- ▶ PFC (Power Factor Correction) teljesítménytényező korrekció javítja az energiateljesítmény hatékonyságát
- ▶ állítható hegesztési hullámforma

Műszaki adatok	CRAFT-TIG 201 AC/DC P Pulse
Cikkszám	1074202
Hegeszthető elektróda Ø	1,6 - 4,0 mm
TIG DC beállítási tartomány	5 - 200 mm
Elektróda beállítási tartomány	5 - 200 mm
Összteljesítmény	1 Ph / 90 - 275 V
Bekapcsolási idő max. TIG DC / elektróda hegesztő áramnál 40°C	60 % / 35 %
Max. hegesztési áram folyamatos TIG DC / elektróda hegesztésnél 40°C	155 A / 110 A
Összteljesítmény	4,8 / 7 kVA
Impulzusfrekvencia	0,5 - 200 Hz
Pisztoly hűtés	gáz
Méret (h x sz x m) / Súly	580 x 190 x 350 mm / 15 kg

CRAFT-TIG 201 AC/DC P Pulse

Cikkszám: 1074202

367.500,-

Listaár: 435.100,-

Szállított tartozékok:

- ▶ 4 m-es gáztömlő gyorscsatlakozóval
- ▶ TIG SR26 hegesztőpisztoly, 4 m, Up/Down funkcióval (gázhűtéses)
- ▶ nyomáscsökkentő
- ▶ 3 m-es földkábel, 25 mm², csatlakozóval



CRAFT-STICK P SZÉRIA - ROBUSZTUS 230 V-OS MODELLEK, MODERN INVERTER TECHNOLÓGIÁVAL GYÁRTVA

- ▶ modern inverter technológiával gyártva
- ▶ ideális szerelési - IP 21 S védelme révén pedig - általános kültéri munkákhoz is
- ▶ generátorról működtethető, így pl. műhelyekben, iskolákban, építkezéseken vagy mezőgazdasági területeken is használható
- ▶ zárt áramkör - nedvességtől, sópermettől és korróziótól védett
- ▶ a pontos hegesztési paraméterek könnyen beállíthatók a digitális kijelzőn
- ▶ PFC (Power Factor Correction) teljesítménytényező-korrektió - javítja az energiafelhasználás hatékonyságát
- ▶ VRD (Volt Reduction Device) - üresjárású feszültséget korlátozó biztonsági funkció
- ▶ AWI DC funkció = egyszerű AWI hegesztést tesz lehetővé
- ▶ Hot Start: ívgyújtáskor rövid ideig megnöveli a beállított áramot, így az elektróda azonnal felmelegszik és az ív stabil lesz
- ▶ Anti-Stick: ha az elektróda letapad, a gép automatikusan lecsökkenti a hegesztőáram erősséget, megakadályozva az elektróda túlmelegedését
- ▶ Arc Force Control (íverősség-szabályozás): a hegesztési áram és a feszültség belső ellenőrzése a rövidzárlatot gyorsan és biztonságosan megszünteti, stabilizálja az ívet és lehetővé teszi az elektróda egyszerű leolvasztását
- ▶ univerzálisan alkalmazható a leggyakrabban használt elektróda típusokkal

Műszaki adatok	CRAFT-STICK 161 P
Cikkszám	1073162
Hegeszthető elektróda Ø	1,6 - 4,0 mm
Elektróda / TIG DC beállítási tartomány	10 - 160 A
Lemezvastagság	1,0 - 8,0 mm
Bemeneti áram	MMA 22,1 A / TIG 14,7 A
Szükséges generátor teljesítmény	>5,1 kVA
Alapjáratú feszültség	MMA 70,6 A / TIG 65,6 A
TIG DC / elektróda áramfelvétel	3,4 / 5,1 kVA
Összteljesítmény	5,1 / 3,4 kVA
Bekapcsolási idő max. hegesztő áramnál 40°C	30 %
Max. hegesztési áram folyamatos hegesztésnél 40°C	90 A
Méret (h x sz x m)	365 x 150 x 280 mm
Súly	6,7 kg

CRAFT-STICK 161 P

Cikkszám: 1073162

113.050,-

Listára: ~~121.120,-~~



CRAFT-STICK 161P/201P szállított tartozékok:

- ▶ 3 m-es, 16 mm² hegesztőkábel elektróda tartóval
- ▶ 3 m-es, 16 mm² testkábel 200 A csatlakozóval



CRAFT-STICK 253 ELEKTRÓDA INVERTER 400 V-OS MODELL ZÁRT ÁRAMKÖRREL

- ▶ ideális szerelési, IP 21 S védelme révén általános kültéri munkákhoz is
- ▶ generátorról működtethető, így pl. műhelyekben, iskolákban, építkezéseken vagy mezőgazdasági területeken is használható
- ▶ Hot Start: ívgyújtáskor rövid ideig megnöveli a beállított áramot, így az ív azonnal felmelegszik és stabil lesz
- ▶ Anti-Stick: ha az elektróda letapad, a gép automatikusan lecsökkenti a hegesztőáram erősséget, megakadályozva az elektróda túlmelegedését
- ▶ Arc Force Control (íverősség-szabályozás): a hegesztési áram és a feszültség belső ellenőrzése a rövidzárlatot gyorsan és biztonságosan megszünteti, stabilizálja az ívet és lehetővé teszi az elektróda egyszerű leolvasztását
- ▶ Lift Arc gyújtás funkció
- ▶ VRD (Volt Reduction Device) - üresjárású feszültséget korlátozó biztonsági funkció

CRAFT-STICK 253 szállított tartozékok:

- ▶ 3 m-es, 25 mm² hegesztőkábel 300 A elektródatartóval
- ▶ 3 m-es, 25 mm² testkábel 300 A csatlakozóval

Műszaki adatok	CRAFT-STICK 253
Cikkszám	1073253
Hegeszthető elektróda Ø	1,6 - 5,0 mm
Elektróda / TIG DC beállítási tartomány	20 - 250 A / 20 - 250 A
Lemezvastagság	1,0 - 10,0 mm
Bemeneti áram	MMA 17,7 / TIG 13,1 A
Alapjáratú feszültség	MMA 70,1 / TIG 69,4 V
TIG DC / elektróda áramfelvétel	6,3 kVA / 8,5 kVA
Összteljesítmény	10 / 7,4 kVA
Tápfeszültség	3Ph / 400±10% V
Bekapcsolási idő max. hegesztő áramnál 40°C	60 %
Max. hegesztési áram folyamatos hegesztésnél 40°C	200 A
Méret (h x sz x m)	495 x 190 x 350 mm
Súly	11,8 kg



1. digitális kijelző
2. ellenőrzőlámpa
3. hőmérséklet-jelző lámpa
4. MMA, MMA VRD, Lift-Arc kiválasztó gomb
5. forgógomb a hegesztőáram előválasztásához
6. forgógomb a „Hot Start” beállításához
7. forgógomb az „Arc Force” beállításához

CRAFT-STICK 253

Cikkszám: 1073253

165.500,-

Listára: ~~195.940,-~~

CRAFT-CUT PLAZMAVÁGÓK KOMPAKT, GAZDASÁGOS ÉS NAGY TELJESÍTMÉNYŰ GÉPEK PROFESSIONÁLIS HASZNÁLATRA

- ▶ rozsdamentes acélhoz, alumíniumhoz, acélhoz, és akár festett felületű színesfémekhez, vékonyabb lapoktól a nehéz lemezekig alkalmazhatók
- ▶ generátorról is használhatók, pl. műhelyekben, kikötőkben, vegyi üzemekben, iskolákban, építkezéseken, hajókon vagy mezőgazdasági területeken
- ▶ ARC ívgyújtás vezérlő: a beállított vágóáramot csak az iv meggyújtása után kapcsolja be
- ▶ perforált lemez funkció: a gyújtóiv lehetővé teszi a perforált lemezek gyors és egyszerű vágását

Szállított tartozékok:

- ▶ S65 plazma pisztoly, 6 m
- ▶ 3 m-es, 6 mm² testkábel 300 A kapocccsal
- ▶ standard központi adapter
- ▶ szűrő nyomásszabályzó csatlakozóval

CRAFT-CUT 41

Cikkszám: 1075041

244.740,-

Listaár: 289.750,-

CRAFT-CUT 41 P

Cikkszám: 1075042

275.820,-

Listaár: 326.540,-

Műszaki adatok	CRAFT-CUT 41	CRAFT-CUT 41P
Minőségi vágás acél (ST37)	10 – 15 mm (biztosítéktól függően)	
Elválasztó vágás acél (ST37)	20 mm	
Minőségi vágás rozsdamentes acél	15 mm	
Elválasztó vágás rozsdamentes acél	20 mm	
Minőségi vágás alumínium	14 mm	
Elválasztó vágás alumínium	16 mm	
Plazma munkaciklus	50 %	60 %
Plazma áram ED 100%	30 A	
Plazma beállítási tartomány	20 – 40 A	
Csatlakozási feszültség	230 V	
Méret (h x sz x m)	510 x 145 x 280 mm	460 x 145 x 280 mm
Súly	8,2 kg	8,5 kg



ZETA HEGESZTŐ PISZTOLY



- ▶ szabadalmaztatott csatlakozás Trafimectoron keresztül
- ▶ szerszám nélküli pisztolycseré

EG 4 ELEKTRODA KÖSZÖRŰ 1,0-4,0 MM ÁTMÉRŐJŰ WOLFRAM ELEKTRODÁK TÖKÉLETES KÖSZÖRÜLÉSÉHEZ

- ▶ könnyen használható az előre beállított csiszolási szögeknek és átmérőknek köszönhetően
- ▶ köszörülési szög 15°, 18°, 22,5° és 30° választható
- ▶ praktikus eszköz, ideális műhelyben való használatra vagy összeszereléskor
- ▶ beépített 5 fokozatú fordulatszám-szabályozás forgókerékkel
- ▶ könnyen cserélhető köszörűkorong



- ▶ köszörülési és vágási lehetőségek különböző elektródátmérőkhöz



- ▶ könnyen cserélhető köszörűkorong

Műszaki adatok	EG 4
Elektróda átmérő	1,0 – 4,0 mm
Min. elektróda hossz	30 mm
Köszörülési szög	15 – 30 °
Fordulatszám	0 – 11.000 ford./p.
Sebesség szabályzás	5 fokozatban
Gyémánt korong átmérő	33,5 mm
Tápfeszültség	230 V
Méret (h x sz x m)	340 x 76 x 76 mm
Súly	1,6 kg

EG 4

Cikkszám: 1692004

161.350,-

Listaár: 191.930,-

Szállított tartozékok:

- ▶ 1 x extra köszörűkorong
- ▶ 1 x hordtáska

MWS-2 121 DERÉKSZÖG HEGESZTŐSATU 2-TENGELYES KIVITELBEN

- ▶ idomacélok gyártásához, hegesztő- és lakatosműhelyben
- ▶ stabil szűrkeöntvény pofa és alaptet
- ▶ különféle vastagságú munkadarabok megtartására, igazítására és rögzítésére pontosan 90°-ban
- ▶ a csuklós órányának köszönhetően a nyomópofa automatikusan az eltérő vastagságú munkadarabokhoz igazodik
- ▶ nyomógombbal a munkadarab gyors rögzítéséhez
- ▶ a hegesztési fröccsenés nem tapad a T-fogantyúval ellátott rézbevonatú trapézorsóra
- ▶ könnyen rögzíthető hegesztő- vagy gépasztalokhoz az oldalán lévő hosszúka furatoknak köszönhetően
- ▶ a nyitott kialakításnak köszönhetően a T-csatlakozások rögzítése és a munkadarabhoz való szabad hozzáférés a hegesztési és szerelési munkák során is lehetséges

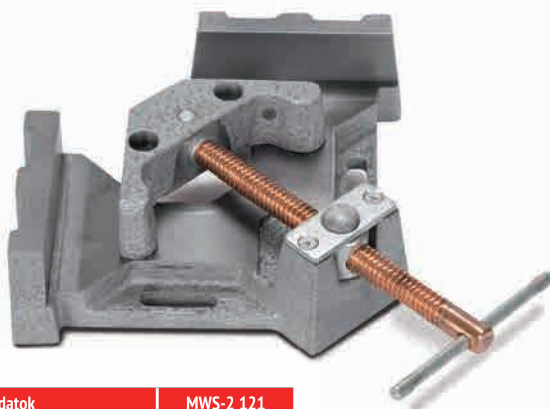

Műszaki adatok	MWS-2 121
Cikkszám	1790101
Pofa szélessége	125 mm
Hátsó hossz	135 mm
Hátsó magasság	64 mm
T-távolság	103 mm
Rögzítőhorony hossz / szélesség	51 / 11 mm
Súly	10 kg

MWS-2 121

Cikkszám: 1790101

98.150,-

Listaár: 126.630,-

KÉSZLETKISÖPRŐ ÁR!

VARIOPROTECT XXL-W F-TC AIR AUTOMATA HEGESZTŐ FEJPAJZS LÉGSZŰRŐ RENDSZERREL

- ▶ elektróda, AWI, MIG / MAG hegesztéshez és csiszoláshoz is használható
- ▶ hegesztés valóságos színekben a True Color szűrőnek köszönhetően
- ▶ nagy hatékonyságú légszűrő és levegőellátó rendszer tiszta és szűrt levegőt biztosít, megakadályozva a veszélyes és káros részecskék, hegesztési füstök belélegzését
- ▶ két levegőkerítési fokozat választható
- ▶ egyenletes levegőelosztás a sisakban
- ▶ Li-ION akkumulátor, akár 10 órás üzemidővel
- ▶ könnyű kezelhetőség, még hegesztőkésztyűben is
- ▶ nagy látómező

Műszaki adatok	VarioProtect XXL-W F-TC
Látómező	100 x 65 mm
Optikai osztály	1/1/1/1
Áramellátás	Li-ION akku. 14,8V / 2,6 Ah
Levegőbefújás 1. szint / 2. szint	180 l/p. / 220 l/p.
Akku. üzemidő 1. szint / 2. szint	10 óra / 9 óra
Átkapcsolási válaszidő	0,3 ms
UV/IR-védelem	állandó DIN 16
Anyaga	poliamid
Méret	194 x 245 x 334 mm
Teljes súly	2600 g



VarioProtect
XXL-W F-TC AIR

Cikkszám: 1654105

180.450,-

Listaár: 213.630,-

Szállított tartozékok

- ▶ fejpajzs levegőszűrő rendszerrel
- ▶ li-ION akku. 14,8 V / 2,6 Ah
- ▶ akkumulátortöltő
- ▶ levegőcső 1 m
- ▶ öv és dupla vállpánt
- ▶ fekete hordtáska

VARIOPROTECT XXL-W TC AIR TH3 AUTOMATA HEGESZTŐ FEJPAJZS LEVEGŐSZŰRŐ RENDSZERREL

- ▶ elektróda, AWI, MIG / MAG hegesztéshez és csiszoláshoz is használható
- ▶ hegesztés valóságos színekben a True Color szűrőnek köszönhetően
- ▶ a TH3 osztályú légszűrő rendszer szűrt, tiszta levegőt biztosít a hegesztő számára, megakadályozva a veszélyes és káros részecskék, hegesztési füstök belélegzését
- ▶ a sisak és légszűrő egység belső szivárgása nem haladja meg a 0,2%-ot
- ▶ magas szűrési hatékonyság:
 - ▶ a 0,185 µm-es méretű részecskék 99,996 %-át kiszűri a levegőből
- ▶ három befúvási fokozat választható
- ▶ állítható levegőelosztás
- ▶ Li-ION akkumulátor, akár 8 órás üzemidővel

Műszaki adatok	VarioProtect XXL-W TC AIR TH3
Látómező	83,4 x 100 mm
Optikai osztály	1/1/1/1
Áramellátás	3V lítium elem (CR2450)
UV/IR-védelem	DIN 15, állandó
Világosodási idő	100-900 ms
Világos fokozatok	fokozatmentesen állítható
Kapcsolási idő	0,08 ms
Levegőbefújás 1. / 2. / 3. szint	170 / 200 / 230 l/p.
Akku. üzemidő 1. / 2. / 3. szint	8 / 6 / 4 óra

VarioProtect
XXL-W TC AIR TH3

Cikkszám: 1654055

189.050,-

Listaár: 223.820,-

Szállított tartozékok:

- ▶ hegesztő fejpajzs légszűrő rendszerrel, akku. töltő, levegőcső, légáramlás-mérő, párnázott öv + dupla vállpánt, fekete hordtáska



VARIOPROTECT GRIND AIR FEJPAJZS CSISZOLÁSHOZ LEVEGŐSZŰRŐ RENDSZERREL

- ▶ ideális választás csiszolási munkákhoz, fémmegmunkáláshoz, fafeldolgozáshoz
- ▶ a légáramlás erőssége 3 fokozatban állítható
- ▶ korlátlan és tiszta kilátás
- ▶ a tisztított levegő egyenesen oszlik el a sisakban
- ▶ könnyed kivitel
- ▶ kényelmes viselet az optimális illeszkedésnek és a könnyen állítható fejpántnak köszönhetően

Levegőszűrő rendszer	
Levegőbefújás 1. / 2. / 3. szint	170 / 200 / 230 l/p.
Tömlő hossz	1000 mm
Akku. üzemidő 1 / 2 / 3. szint	10 / 8 / 6 óra
Akkumulátor töltési ideje	3,5 óra
Akkumulátor típusa	Li-on 12V 4400 mAh
Akkumulátor súlya	350 g
Zajszint	<73 dB(A)
Szűrő hatékonysága	99,996 (0,3 µm)%
Szűrő típusa	TH3 P R SL

Műszaki adatok	VarioProtect GRIND AIR
Szabványok, normák	CE, ANSI, CSA, AS/NZS
Anyaga	nejlon
Munka hőmérséklet	-5 - +55 °C
Tárolási hőmérséklet	-10 - +55 °C
Súly	735 g

Szállított tartozékok:

- ▶ csiszolósisak légszűrő rendszerrel
- ▶ TH3 légszűrő rendszer
- ▶ újratölthető Li-ion akkumulátor (4400 mAh)
- ▶ akkumulátortöltő
- ▶ légtömlő (1 m)
- ▶ áramlásmérő
- ▶ párnázott öv, vállpánt
- ▶ fekete hordozó táska

VarioProtect GRIND AIR

Cikkszám: 1654205

155.420,-

Listaár: 179.670,-



MAT 500 S SZERELŐ- ÉS HEGESZTŐASZTAL Ø 28 MM-ES FURATOKKAL

- ▶ ergonomikus, rugalmas munkavégzéshez
- ▶ Ø 28 mm-es perforált asztal lappal
- ▶ tökéletes a hegesztési munka előkészítéséhez: a munkadarabok egyszerűen befoghatók és hegesztési pontokkal rögzíthetők
- ▶ rögzítés, befogás, hegesztés, szerelés: a sokféle tartozéknak és az emelési funkciónak köszönhetően univerzálisan alkalmazható az ergonomikus és rugalmas munkavégzéshez
- ▶ bővíthető munkafelület ütközősínekkel, Vario szorítócsavarral
- ▶ 6 cm magasságban állítható lábakkal

Műszaki adatok	MAT 500 S
Munkafelület	1200 x 800 mm
Terhelhetőség	500 kg
Munkamagasság	875 - 940 mm
Magasságállítás	állítható magasságú lábakkal
Méret (h x sz x m)	1200 x 800 x 875 mm
Súly	77 kg

MAT 500 S

Cikkszám: 1520003

730.060,-

Listaár: ~~939.910,-~~

KÉSZLETKISÖPRŐ ÁR!



SDT 350 WM HEGESZTÉSI KÖRASZTAL

- ▶ az asztal forgási sebessége fokozatmentesen állítható
- ▶ jobb/bal irányváltási lehetőség
- ▶ lábpedál az indításhoz/leállításához
- ▶ kézi szögállítás

SDT 350 WM

Cikkszám: 1541350

474.190,-

Listaár: ~~561.400,-~~

Műszaki adatok	SDT 350 WM
Meghajtás	elektromos
Asztal elfordíthatósága	0 - 135 °
Fordulatszám	0-5 ford./perc
Asztal teherbírása vízszintesen	350 kg
Asztal teherbírása függőlegesen	120 kg
Teljesítmény / Feszültség	125 W / 230 V
Körasztal átmérője	330 mm
Méret (h x sz x m)	410 x 470 x 475 mm
Tömeg	38 kg



SWM-2 30 HEGESZTŐ SZÖGMÁGNES

- ▶ nagy mágneses tartóerővel professzionális alkalmazásra
- ▶ a mágnes billenő kapcsolóval be- és kikapcsolható
- ▶ a be-/kikapcsoló középső helyzete ideális az alkatrészek beállításához és egyszerű elhelyezéséhez
- ▶ kikapcsolt állapotban könnyen tisztára törölhető
- ▶ ideális csövekhez, zártszelvényekhez, lapos anyagokhoz
- ▶ fém munkadarabok különböző szögben történő tartásához



SWM-2 30

Cikkszám: 1790029

14.150,-

Listaár: ~~18.250,-~~

KÉSZLETKISÖPRŐ ÁR!

Műszaki adatok	SWM-2 30
Cikkszám	1790029
Tartóerő	30 kg
Szög	45/90°
Méret (h x sz x m)	111 x 95 x 25 mm
Súly	0,5 kg

SPV 30 HEGESZTÉSI POZÍCIONÁLÓ KÉZI MŰKÖDTETÉSEL

- ▶ gyors és egyszerű hegesztést tesz lehetővé bármely oldalról
- ▶ könnyen kezelhető
- ▶ a munkamagasság manuálisan állítható
- ▶ a forgóasztal függőleges és vízszintes irányban is pozícionálható



Műszaki adatok	SPV 30
Asztal elfordíthatósága	360 °
Teherbírás vízszintesen	360 kg
Teherbírás függőlegesen	260 kg
Körasztal átmérője	260 mm
Méret (h x sz x m)	630 x 350 x 280 mm
Súly	28 kg

SPV 30

Cikkszám: 1540030

246.890,-

Listaár: ~~292.300,-~~

OBSS 100 OSZCILLÁLÓ ORSÓ- ÉS SZALAGCSISZOLÓGÉP

- ▶ gyors átváltás orsóról- szalagcsiszolásra szerszámok nélkül
- ▶ erőteljes motor elegendő teljesítménnyel az összes típusú faanyag kezeléséhez
- ▶ a forgó és oszcillációs orsó kiváló felületképzést biztosít
- ▶ dönthető, 0°-tól 45°-ig állítható munkaasztal
- ▶ rögzített szögütőközök 0°, 15°, 22.5°, 30° és 45°-nál
- ▶ biztonságos és tiszta munkavégzés a külső szívóegység csatlakoztatására szolgáló integrált szívófej segítségével

Műszaki adatok	OBSS 100
Csiszolószalag	610 x 100 mm
Csiszolási felület / max. magasság	220 x 100 mm / 98 mm
Szalagsebesség	8 m/mp.
Orsó Ø	12,7 mm
Oscillációs löketség	58 / perc
Oscillációs löket	16 mm
Csiszoló hüvely Ø	13, 19, 26, 38, 51 mm
Asztal méret	430 x 410 mm
Fordulatszám	11.500 ford./perc
Motor teljesítmény	450 W (230 V)
Elszívó csatlakozó Ø	38 mm
Méret (h x sz x m) / Súly	530 x 480 x 480 mm / 12 kg

Szállított tartozékok

- ▶ 5 db K80 csiszolóhüvely (Ø 13 / 19 / 26 / 38 / 51 mm)
- ▶ 4 db gumírozott 115 mm hosszú csiszolóhenger (Ø 19 / 26 / 38 / 51 mm)
- ▶ 5 db asztali betét (Ø 13 / 19 / 26 / 38 / 51 mm)
- ▶ 3 db orsótárcsa (Ø 16 / 22 / 35 mm)
- ▶ csiszolószalag
- ▶ csiszolószalag rögzítő + fedél
- ▶ munkadarab ütőkő
- ▶ összeszerelő szerszám

OBSS 100

Cikkszám: 5903501

109.540,-

 Listaár: ~~126.630,-~~

- ▶ praktikus tárolók a kiegészítők és szerelőeszközök számára

BTS 250 - TÁRCSA- ÉS SZALAGCSISZOLÓGÉP SORJÁZÁSHOZ, FELÜLET- ÉS KONTÚRCSISZOLÁSHOZ

- ▶ sokféle típusú anyag (puha és keményfa feldolgozására) és forma csiszolására alkalmas
- ▶ csiszolószalag egység vízszintesen és függőlegesen is használható, 0° és 90° között fokozatmentesen elforgatható
- ▶ 0° és 45° között fokozatmentesen forgatható munkaasztal
- ▶ munkaasztal-támasz mindkét oldalon a nagyobb stabilitásért
- ▶ T-horonyban vezetett gérvágó ütőkő
- ▶ kompakt gépház, masszív öntöttvas szerkezet
- ▶ gyors, szerszám nélküli csiszolószalag csere a gyorskioldón keresztül
- ▶ elszívó csatlakozó külső elszívó egység csatlakoztatásához

Műszaki adatok	BTS 250
Csiszolószalag (h x sz)	1220 x 150 mm
Csiszolótárcsa Ø	250 mm
Munkaasztal (h x sz)	360 x 200 mm
Fordulatszám	1.440 ford./perc
Elszívó csatlakozó Ø	120 mm
Teljesítmény	800 W / 230 V
Méret (h x sz x m)	720 x 410 x 440 mm
Súly	47 kg

BTS 250

Cikkszám: 5904250

206.310,-

 Listaár: ~~244.260,-~~

BTS 250 szállított tartozékok

- ▶ csiszolószalag K60
- ▶ csiszolótárcsa K80
- ▶ tépőzáras alaptárcsa nem tartozék
- ▶ elszívó-csatlakozó adapter 35-120 mm



ZSM 560 VARIO HENGERES CSISZOLÓGÉP SZÉLES MUNKADARABOK CSISZOLÁSÁHOZ

- ▶ csiszolóegység magassága könnyen állítható hajtókar segítségével
- ▶ egyszerűen cserélhető csiszolópapír
- ▶ zárt gépalap
- ▶ Vario hajtás
- ▶ fokozatmentesen állítható előtolás és csiszolóhenger sebesség potencióméterrel

Szállított tartozékok:

- ▶ szerszámkészlet
- ▶ csiszolóhenger K80

Műszaki adatok	ZSM 560 Vario
Csiszolószalag hossz x szélesség	3280 x 78 mm
Fordulatszám	0-1800 ford./perc
Max. csiszolási szélesség x magasság	555 x 80 mm
Csiszolóhenger Ø	132 mm
Munkaasztal hossz x szélesség	592 x 505 mm
Min./max. munkadarab magasság	5 / 80 mm
Min. munkadarab hossz	120 mm
Előtölési sebesség	0 - 3,5 m/p.
Motor teljesítmény	1,1 kW (230 V)
Súly	119 kg

ZSM 560 Vario

Cikkszám: 5903565

803.320,-

 Listaár: ~~912.550,-~~

KSO 790 ÉLCSISZOLÓ GÉP

- ▶ fokozatmentesen elforgatható hosszanti- és keresztasztal 0°-45°-os illesztésekhez
- ▶ vízszintesen és függőlegesen is használható csiszológység
- ▶ a hosszanti asztal magassága 110 mm-rel állítható a csiszolószalag szélességének optimális kihasználásáért
- ▶ alapfelszereltségként 45°-ig forgatható keresztaszttal kontúr csiszolószalaghoz
- ▶ fokozatmentesen állítható géruátközövel
- ▶ gyorsan rögzíthető csiszolószalag
- ▶ a grafit bevonatú csúszópofa által a csiszolószalag jobban csúszik és hosszabb az élettartama

Műszaki adatok	KSO 790 (230 V)	KSO 790 (400 V)
Min./max. asztal magasság	810 / 890 mm	810 / 890 mm
Asztal magasság állítás	80 mm	80 mm
Hosszanti asztal méretei	790 x 221 mm	790 x 221 mm
Keresztasztal méretei	514 x 21 mm	514 x 21 mm
Csiszolószalag méret	2010 x 152 mm	2010 x 152 mm
Csiszolófelület	790 x 152 mm	790 x 152 mm
Csiszolóhenger Ø	70 mm	70 mm
Csiszolószalag sebesség	11 m/mp.	11 m/mp.
Motor teljesítmény	1,5 kW (230 V)	1,5 kW (400 V)
Elszívó csatlakozó Ø	100 mm	100 mm
Súly	78 kg	78 kg

KSO 790 (230 V)

Cikkszám: 5900791

306.000,-Listaár: ~~362.280,-~~

KSO 790 (400 V)

Cikkszám: 5900790

306.000,-Listaár: ~~362.280,-~~

KSO 850 ÉLCSISZOLÓ GÉPEK

- ▶ az élcsiszoló oscillációs működése kitűnő csiszolási eredményeket és a csiszolószalag hosszabb élettartamát biztosítja
- ▶ alapfelszereltségként -45° és +45° között fokozatmentesen állítható gé- és munkadarab útközövel
- ▶ fokozatmentesen dönthető csiszológység (0°-90°) függőleges és vízszintes csiszolóshoz
- ▶ asztal magasságállítás kézikérrel
- ▶ grafit bevonatú csiszolóalapl alapfelszereltségként
- ▶ robusztus öntöttvas munkaszal T-hornyokkal, kiváló stabilitást nyújt munka közben
- ▶ állítható magasságú kiegészítő asztallal kontúr csiszolóshoz
- ▶ gyorsabb és egyszerűbb csiszolószalag csere a gyorskioldó rendszer révén
- ▶ a rugós feszítőegység egyenletes szalagfeszességet biztosít

Műszaki adatok	KSO 850 (230 V)	KSO 850 (400 V)
Min./max. asztal magasság	950 / 1030 mm	
Hosszanti- / Keresztasztal méretei	850 x 300 mm / 300 x 250 mm	
Csiszolószalag méret	2515 x 152 mm	
Csiszolófelület (grafitréteg)	950 x 180 mm	
Csiszolóhenger átmérő	110 mm	
Csiszolószalag sebesség	16 m/mp.	
Motor teljesítmény	2,2 kW (230 V)	2,2 kW (400 V)
Elszívó csatlakozó Ø	100 mm	
Súly	187 kg	148 kg

KSO 850 (230 V)

Cikkszám: 5900851

528.520,-Listaár: ~~625.720,-~~

KSO 850 (400 V)

Cikkszám: 5900850

528.520,-Listaár: ~~625.720,-~~

DH 330 HORDOZHATÓ VASTAGSÁGI GYALU BARKÁCSOLÓK, KISIPAROSOK RÉSZÉRE

- ▶ egyszerűen hordozható könnyű és kompakt kialakítása révén
- ▶ robusztus hegesztett acélszerkezet stabil öntvény munkalappal
- ▶ tömörfa feldolgozására alkalmas
- ▶ erős, 230 Volt-os 1,5 kW-os motor
- ▶ gumírozott ki- és behúzó henger a kíméletes munkadarab előtolásért
- ▶ a gyaluló egység magassága egyszerűen és precízen állítható egy kurbli és egy skála segítségével

- ▶ fel- és lehajtható asztalhosszabbítások görgőkkel a hosszabb munkadarabokhoz
- ▶ tápkábel tartó a lenyitható asztallap alján
- ▶ integrált forgács elszívó csont
- ▶ négy Ø 10 mm-es furat a gépaljzatban a munkaszalokra való felszereléshez

Műszaki adatok	DH 330
Max. gyalulási szélesség	330 mm
Vastagoló asztal (h x sz)	235 x 330 mm
Munkamagasság	152 mm
Max. fogás vastagság	2,8 mm
Gyalutengely Ø / fordulatszám	50 mm / 8500 f/p.
Gyalukécek száma	2
Előtolási sebesség	6 méter/perc
Motor teljesítmény	1,5 kW (230 V)
Elszívó csatlakozó Ø	52,5 mm
Zajszint Lp	85 dB(A)
Méret (h x sz x m)	640 x 585 x 490 mm
Súly	33 kg

DH 330

Cikkszám: 5904330

172.220,-Listaár: ~~203.900,-~~

Szállított tartozékok

- ▶ kézi hajtókar
- ▶ elszívó csont
- ▶ elszívó adapter 64,5 mm / 101 mm
- ▶ 2 x mágnes kécserehez
- ▶ imbuszkulcs



ADH SZÉRIA HORDOZHATÓ EGYENGETŐ ÉS VASTAGSÁGI GYALU OTTHONI VAGY BARKÁCS HASZNÁLATRA

- ▶ kis méretű, kompakt felépítés
- ▶ ideális tömörfa, deszkák, pallók és lécek egyengetéséhez, megmunkálásához, szögös illesztésekhez (90°)
- ▶ egyszerű és precíz forgácsolás beállítás méretpontos vastagolóhoz, akár 2 mm-ig
- ▶ automatikus munkadarabelőtolás
- ▶ vastagoló gyaluláskor gumirozott be- és kihúzó hengerek védik a fa felületét
- ▶ 0° és 45° között fokozatmentesen állítható, alumínium egyengető ütköző
- ▶ késtengely 2 db HSS gyalukéssel
- ▶ megfordítható forgácsolócsiszó csong

ADH 250 / ADH 305

- ▶ egyengető asztal megmunkált alumínium öntvényből

ADH 200 AS

- ▶ vastagító és egyengető asztal megmunkált alumínium öntvényből

ADH 250

- ▶ beépített tárolórekesssel

ADH 250

Cikkszám: 5905250

271.830,-

 Listaár: ~~321.830,-~~

ADH 200 AS

- ▶ alap kivitelben integrált elszívóval és forgácsológyűjtő zsákkal

ADH 200 AS

Cikkszám: 5905200

167.430,-

 Listaár: ~~198.220,-~~

Műszaki adatok	ADH 200 AS	ADH 250	ADH 305
Max. gyalulási szélesség	204 mm	254 mm	305 mm
Min./max. munkamagasság	5/120 mm	6/160 mm	6/160 mm
Max. fogás vastagság	2 mm	2 mm	2 mm
Gyalutengely Ø	50 mm	50 mm	50 mm
Fordulatszám	8.500 ford./perc	8.500 ford./perc	9.500 ford./perc
Motor teljesítmény	1,5 kW (230 V)	1,5 kW (230 V)	1,8 kW (230 V)
Egyengető asztal (h x sz)	737 x 210 mm	1050 x 260 mm	1075 x 310 mm
Vastagsági asztal (h x sz)	350 x 204 mm	450 x 254 mm	500 x 305 mm
Méret (h x sz x m)	800 x 450 x 400 mm	1150 x 500 x 570 mm	1135 x 600 x 570 mm
Súly	29 kg	40 kg	42 kg

ADH 305

- ▶ beépített tárolórekesssel

ADH 305

Cikkszám: 5905305

305.620,-

 Listaár: ~~361.830,-~~

ADH 260 KOMBINÁLT EGYENGETŐ ÉS VASTAGSÁGI GYALU

- ▶ helytakarékos kivitel
- ▶ ideális ambiciózus barkácsolók, hobbi felhasználók számára
- ▶ tömör fatáblák és lécek egyengetéséhez, szögletes illesztésekhez (90°)
- ▶ automatikus munkadarab előtolás (5 m/perc)
- ▶ gumirozott kihúzó henger védi a fa felületét vastagoláskor
- ▶ 90° és +45° között könnyen állítható alumínium ütköző
- ▶ bordázott, alumínium öntvényből készült, nagy méretű egyengetőasztal
- ▶ nagy méretű vastagoló asztal szürke öntöttvasból, polírozott felülettel
- ▶ beépített, cserélhető forgácsolócsiszó csong

ADH 260

Cikkszám: 5903260

525.380,-

 Listaár: ~~622.040,-~~
ADH 260

- ▶ vastagolásra állítva

Műszaki adatok	ADH 260
Egyengető asztal (h x sz)	1030 x 280 mm
Vastagoló asztal (h x sz)	260 x 400 mm
Max. munkaszélesség	260 mm
Max. fogás vastagság	3 mm
Gyalutengely Ø	63 mm
Gyalukések száma	2
Gyalutengely fordulatszám	6.500 ford./perc
Előtölési sebesség	5 m/p.
Elszívó csatlakozó Ø	120 mm
Motor teljesítmény	1,5 kW (230 V)
Méret (h x sz x m) / Súly	1130 x 595 x 940 mm / 66 kg

ADH 25C VASTAGSÁGI GYALU AMBICIÓZUS BARKÁCSOLÓK, HOBBI FELHASZNÁLÓK SZÁMÁRA

- ▶ tömör fatáblák, deszkák és lécek precíz felületi gyalulásához, szögletes illesztésekhez (90°)
- ▶ egyszerű és precíz forgácsolásbeállítás méretpontos vastagsági gyalulásnál
- ▶ gumírozott kihúzóhenger védi a munkadarab felületét vastagolás során
- ▶ öntöttvasból készült egyengető- és vastagolóasztal polírozott felülettel
- ▶ 45°-ban dönthető, alumínium ütköző
- ▶ beépített, összecuskható forgácselszívó ernyő

Műszaki adatok	ADH 25C
Cikkszám	5904003
Teljesítmény	1,5 kW (400 V)
Egyengető asztal (h x sz)	1090 x 255 mm
Munkamagasság	860 mm
Max. vágási mélység	3 mm
Ütköző állítási tartomány	90 - 45 °
Vastagsági asztal (h x sz)	600 x 248 mm
Min./max. vastagolási magasság	5 - 195 mm
Max. vágási mélység vastagolásnál	2 mm
Gyalukések száma	3 db.
Gyalutengely fordulatszám	4000 ford./perc
Max. gyalulási szélesség	250 mm
Méret (h x sz x m) / Súly	1100 x 700 x 980 mm / 142 kg

ADH 25C (400 V)

Cikkszám: 5904003

543.500,-

Listaár: ~~643.460,-~~



ADH 26C VASTAGSÁGI GYALUK

- ▶ tömör fatáblák, deszkák és lécek gyalulásához, szögletes illesztésekhez (90°)
- ▶ egyszerű és precíz forgácsolásbeállítás méretpontos vastagsági gyalulásnál
- ▶ automatikus munkadarab elötölés
- ▶ gumírozott kihúzóhenger kíméli a felületet vastagsági gyalulásnál
- ▶ könnyen beállítható alumínium egyengető-ütköző, 90°-tól +45°-ig dönthető
- ▶ nagy méretű egyengető asztal bordázott, öntött alumíniumból
- ▶ nagy méretű vastagsági asztal öntöttvasból, csiszolt felülettel
- ▶ beépített, összecuskható forgácselszívó ernyő

Műszaki adatok	ADH 26C
Egyengető asztal (h x sz)	1.120 x 275 mm
Vastagsági asztal (h x sz)	545 x 258 mm
Max. gyalulási szélesség	258 mm
Min./max. vastagolási magasság	5 - 225 mm
Max. fogás vastagság	3 mm
Gyalukések száma	3
Gyalutengely fordulatszáma	5.200 ford./perc
Motor teljesítmény	1,7 kW (230 V vagy 400 V)
Méret (h x sz x m)	1.120 x 630 x 960 mm
Súly	170 kg

ADH 26C (230 V)

Cikkszám: 5904026

589.720,-

Listaár: ~~698.180,-~~

ADH 26C (400 V)

Cikkszám: 5904027

589.720,-

Listaár: ~~698.180,-~~



ADH 2540, ADH 3050 VASTAGSÁGI GYALUK BEÉPÍTETT ELSZÍVÁSSAL BARKÁCSOLÓK ÉS MESTEREMBEREK SZÁMÁRA

- ▶ szögletes illesztésekhez (90°)
- ▶ automatikus munkadarab elötölés
- ▶ gumírozott kihúzó henger védi a fa felületét vastagoláskor
- ▶ alapkitelben futóművel

Műszaki adatok	ADH 2540 (400 V)	ADH 3050 (400 V)
Max. gyalulási szélesség	254 mm	305 mm
Gyalukések száma		2 db.
Fordulatszám	4000 ford./perc	6700 ford./perc
Max. vágási mélység	3 mm	
Teljes asztal hossz	1050 mm	1080 mm
Min./max. munkamagasság	6 / 160 mm	
Max. fogás vastagság	2 mm	
Elötölési sebesség	8,5 m/p.	
Teljesítmény	1,8 kW (400 V)	
Méret (h x sz x m)	1105 x 750 x 1075 mm	1140 x 800 x 1075 mm
Súly	87 kg	93 kg

ADH 2540 (400 V)

Cikkszám: 5904126

449.710,-

Listaár: ~~532.420,-~~

ADH 3050 (400 V)

Cikkszám: 5904131

507.350,-

Listaár: ~~600.670,-~~

ADH 2540 szállított tartozékok

- ▶ csatlakozó szivótömlő Ø 76 mm, 920 mm
- ▶ gyalukés készlet, forgácsgyűjtő zsák

ADH 3050 szállított tartozékok

- ▶ csatlakozó szivótömlő Ø 76 mm, 920 mm
- ▶ szűkítő 100/75 mm
- ▶ gyalukés készlet, forgácsgyűjtő zsák



TF 50 E MARÓGÉP IDEÁLIS VÁLASZTÁS BARKÁCSOLÓK ÉS MESTEREMBEREK SZÁMÁRA

- ▶ praktikus, kompakt kialakítás a kényelmes használatért
- ▶ 11.500 és 24.000 ford./perc között szabályozható sebesség
- ▶ orsó magasság 0-40 mm között manuálisan állítható
- ▶ masszív öntöttvas munkasztal mindkét oldalon asztalhosszabbítóval szerelve
- ▶ gérvágó ütközővel és különböző méretű befogókkal szállítva

Műszaki adatok	TF 50 E
Max. szerszám Ø	50 mm
Maróorsó löket	40 mm
Orsó fordulatszám	11500 – 24000 f/p.
Befogási átmérő	6/8/12 mm
Munkasztal hossz	610 mm
Munkasztal szélesség	360 mm
Munkasztal magasság	311 mm
Motor teljesítmény	1,5 kW (230 V)
Elszívó csatlakozó Ø	100 mm
Méret (h x sz x m)	1030 x 360 x 311 mm
Súly	21 kg

Szállított tartozékok

- ▶ asztalhosszabbító mindkét oldalon
- ▶ gérvágó ütköző
- ▶ alumínium vezetők
- ▶ befogók 6, 8, 12 mm

TF 50 E

Cikkszám: 5901905

125.870,-

 Listaár: ~~145.520,-~~

TF 170 E MARÓGÉP CSÚSZÓ KOCSIVAL ÉS MASSZÍV MARÓ ORSÓVAL

- ▶ sima futású csúszó kocsi a munkadarab pontos vezetéséhez
- ▶ marásütköző finoman állítható alumínium ütközőkkel
- ▶ gyors és egyszerű fordulatszám szabályzás bordás szíjak segítségével
- ▶ nagy munkafelület a csavarodásmentes öntöttvas asztalon
- ▶ maróegység szürke öntöttvasból
- ▶ leszorító a munkadarab biztonságos vezetéséhez

Műszaki adatok	TF 170 E (230 V 400 V)
Csúszó kocsi (h x sz)	1000 x 218 mm
Munkasztal (h x sz)	600 x 400 mm
Asztal magasság	850 mm
Maróorsó löket	105 mm
Max. szerszám Ø	160 mm
Maróorsó Ø	30 mm
Orsó fordulatszám	1.400/4.000/6.000/9.000 ford./perc
Motor teljesítmény	1,5 kW (230 V 400 V)
Elszívó csatlakozó Ø	100 mm
Munkamagasság	870 mm
Méret (h x sz x m)	1.000 x 950 x 1.170 mm
Súly	96 kg

TF 170 E (230 V)

Cikkszám: 5901917

416.600,-

 Listaár: ~~493.230,-~~

TF 170 E (400 V)

Cikkszám: 5901918

416.600,-

 Listaár: ~~493.230,-~~

Szállított tartozékok

- ▶ alépitmény
- ▶ orsóvédő
- ▶ maró ütköző
- ▶ maróorsó patronnal



TF 190 E MARÓGÉP MASSZÍV MARÓ ORSÓVAL

- ▶ marásütköző finoman állítható alumínium ütközőkkel
- ▶ gyors és egyszerű fordulatszám szabályzás bordás szíjak segítségével
- ▶ a beállított sebesség kijelzése LED lámpákkal
- ▶ nagy munkafelület a csavarodásmentes öntöttvas asztalon
- ▶ választó kapcsoló a maróorsó jobb/bal forgásirányához
- ▶ maróegység szürke öntöttvasból
- ▶ leszorító szerkezet a munkadarab pontos vezetéséhez
- ▶ manuális orsó magasságállítás
- ▶ tolható asztal és futómű opcionálisan rendelhető

Műszaki adatok	TF 190 E (230 V 400 V)
Max. súllyeszthető szerszám átmérő	200 mm
Orsó hasznos hossz	100 mm
Maróorsó löket	100 mm
Max. orsó kiemelkedés asztal fölött	100 mm
Orsó fordulatszám	1800/3000/6000/9000 f/p.
Orsó tengely átmérő	30 mm
Munkasztal (h x sz x m)	690 x 480 x 900 mm
Motor teljesítmény	2,2 kW (230 V vagy 400 V)
Elszívó csatlakozó Ø	100 mm
Méret (h x sz x m) / Súly	730 x 500 x 1200 mm / 140 kg

TF 190 E (230 V)

Cikkszám: 5901921

676.850,-

 Listaár: ~~768.880,-~~

TF 190 E (400 V)

Cikkszám: 5901923

676.850,-

 Listaár: ~~768.880,-~~

- ▶ TF 190 E opcionálisan rendelhető toló asztalal

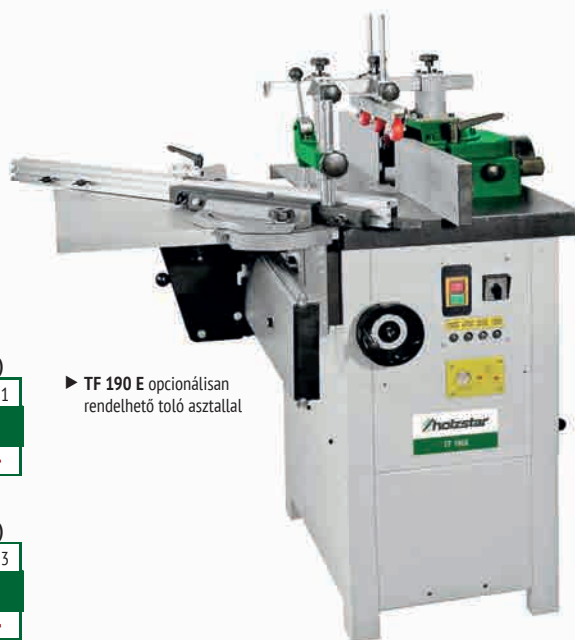

KGZ 255 E, KGZ 305 E GÉRVÁGÓ FŰRÉSZEK MOBILIS KIVITELLEL, SOKOLDALÚ HASZNÁLATRA

- ▶ könnyű és stabil alumínium présöntvényház
- ▶ erős, nagy teljesítményű motor
- ▶ integrált vágásimélység-határoló
- ▶ könnyen futó, többszörösen csapágyazott duplavezeték
- ▶ fokozatmentesen állítható vezetékléc skálával
- ▶ a markolat biztonsági kapcsolóval forgatható, így a vágóvonalra mindig szabad rálátást enged
- ▶ a fűrészegység -45° és +45° között egy skála mentén dönthető, 15°-onként reteszelve
- ▶ az asztal jobbra és balra 45°-ig fordítható
- ▶ vágásivonal lézerrányzékkel ellátva

Tartozékok

- ▶ leszorító eszköz
- ▶ porgyűjtő zsák
- ▶ fűrészártácsa

Műszaki adatok	KGZ 255 E	KGZ 305 E
Motorteljesítmény	1,8 kW (230 V)	2,0 kW (230 V)
Fűrészártácsa fordulat	5000 ford./perc	4.500 ford./perc
Fűrészártácsa átmérő	255 mm	305 mm
Vágási kapacitás		
0°/0°	90 x 315 mm	100 x 340 mm
45°/0° bal	90 x 215 mm	40 x 340 mm
45°/0° jobb	40 x 315 mm	40 x 340 mm
0°/45° bal	90 x 215 mm	100 x 240 mm
45°/45° bal	40 x 215 mm	40 x 240 mm
45°/45° jobb	40 x 215 mm	40 x 240 mm
Méreték (h x sz x m)	900 x 550 x 430 mm	835 x 570 x 790 mm
Súly	17 kg	23 kg



KGZ 255 E

Cikkszám: 5702255

115.400,-Listaár: ~~133.410,-~~

KGZ 305 E

Cikkszám: 5702305

129.590,-Listaár: ~~149.810,-~~

TKS 316 E ASZTALI KÖRFŰRÉSZ UNIVERZÁLIS HASZNÁLATRA BARKÁCSOLÓKNAK ÉS IPAROSOKNAK

- ▶ a fűrészártácsa 0 és 45° között elfordítható
- ▶ a kézikérékkel és a skálával könnyen és pontosan beállítható - nagy stabilitás a precíz vágásokhoz
- ▶ nagy méretű, korrózió ellen horganyzott acélgép-asztal
- ▶ nagy központi szívócsatlakozás (Ø 100 mm)
- ▶ a fűrészártácsa magasságát a kezelő elején kézikérékkel is beállítható
- ▶ a fűrészegység stabil felfüggesztése elől és hátul lehetővé teszi a pontos vágást
- ▶ erőteljes, hővédelemmel ellátott motor
- ▶ fűrészártácsa védő, beépített szívócsatlakozással
- ▶ fűrészártácsa dőlésszöge- és magassága állítható
- ▶ csúszerkezet gérvágó ütközővel
- ▶ alváz két kerékkel és fogantyúval

TKS 316 E (230 V)

Cikkszám: 5902316

170.690,-Listaár: ~~202.090,-~~

TKS 316 E (400 V)

Cikkszám: 5902317

170.690,-Listaár: ~~202.090,-~~

Műszaki adatok	TKS 316 E (230V)	TKS 316 E (400V)
Fűrészártácsa Ø	315 mm	315 mm
Max. vágási szélesség ütközővel	290 mm	290 mm
Max. vágási magasság 90°/45°-nál	83 / 60 mm	83 / 60 mm
Fűrészártácsa dönthetőség	90 - 45°	90 - 45°
Munkaasztal méret (h x sz x m)	800 x 550 x 850 mm	800 x 550 x 850 mm
Sebesség	2.800 ford./perc	2.800 ford./perc
Motor teljesítmény	2,2 kW (230 V)	2,8 kW (400 V)
Elszívó csatlakozó Ø	100 mm	100 mm
Méret (h x sz x m)	1600 x 600 x 1050 mm	1600 x 600 x 1050 mm
Súly	53 kg	53 kg



Szállított tartozékok:

- ▶ alépitmény
- ▶ tolóasztal gérvágó ütközővel
- ▶ asztalhosszabbítás
- ▶ kombinált párhuzamos/gérvágó ütköző
- ▶ HM fűrészártácsa Ø 315 x 3,6 x Ø 30 mm Z24
- ▶ fűrészártácsa védőburkolat szívótömlővel

TKS 316 PRO ASZTALI KÖRFŰRÉS Z STABIL KIVITEL PRECÍZ MUNKAVÉGZÉSHEZ

- ▶ horganyzott acélból készült, nagy méretű gépasztal
- ▶ a standard asztalhosszabbítás jobb oldalra is felszerelhető a munkafelület szélesítésére
- ▶ fűrészártárcsa dőlésszög beállítás a kézikérekén nóniusz skálával
- ▶ a fűrészártárcsa magassága könnyen hozzáférhető kézikérekkel állítható
- ▶ stabil, kettős felfüggesztésű fűrészegység
- ▶ a vezetősín lehetővé teszi deszkák, vastag anyagok vágását, ferde- és szögűvágások kivitelezését
- ▶ könnyen mozgatható a két kerékkel és lehajtható szállító fogantyúkkal szerelt váznak köszönhetően
- ▶ az egyszerű szállítás és helytakarékos tárolás érdekében az asztallábak szerszám nélkül összecsatolhatók

Műszaki adatok	TKS 316 PRO
Max. vágási magasság 90°/45°	90 / 50 mm
Vágási szélesség ütközővel	200 mm
Fűrészártárcsa Ø	315 mm
Fűrészártárcsa dőlésszög	90 – -45°
Fűrészártárcsa sebesség	2800 ford./perc
Asztal (h x sz x m)	800 x 550 x 850 mm
Motor teljesítmény	2,2 kW (230 V) 2,8 kW (400 V)
Elszívó csatlakozó Ø	100 mm
Méret (h x sz x m)	1350 x 1250 x 1000 mm
Súly	60 kg

TKS 316 PRO (230 V)

Cikkszám: 5902321

246.390,-

 Listaár: ~~291.710,-~~
TKS 316 PRO (400 V)

Cikkszám: 5902323

246.390,-

 Listaár: ~~291.710,-~~
Szállított tartozékok:

- ▶ alváz, csúszókeret, vezetősín
- ▶ asztal hosszabbító/szélesítő, 800 x 550 mm
- ▶ keményfém fűrészártárcsa Ø 315 mm / Z36
- ▶ fűrészártárcsa védőburkolat szívótmömlővel
- ▶ gérvágó ütköző alumínium profil nélkül (profil tartozékként kapható)

TKS 316 PRO (400 V)

- ▶ A képen alumínium profilú gérvágó vezető látható, a profil opcionálisan rendelhető.

TKS 200 KÖRFŰRÉS Z

- ▶ nagy méretű, öntöttvas asztal
- ▶ a fűrészártárcsa 90°-ról -45°-ra balra forgatható, precízen és kényelmesen állítható kézikérek és skála segítségével
- ▶ az elől és hátul stabilan felfüggesztett fűrészegység pontos vágást tesz lehetővé
- ▶ a fűrészártárcsa magassága kézikérekkel állítható
- ▶ erőteljes motor túlmelegedés elleni védelemmel
- ▶ fűrészártárcsa védőburkolat elszívó csatlakozással

Műszaki adatok	TKS 200
Vágási szélesség párhuzam vezetővel	705 mm
Max. vágási szélesség a fűrészártárcsától balra	635 mm
Max. fűrészártárcsa Ø	200 mm
Max. vágási magasság 90°/-45°-nál	60/48 mm
Fűrészártárcsa dőlésszög	90°/-45°
Asztal méret (h x sz x m)	530 x 400 x 870 mm
Fűrészártárcsa sebesség	4.750 ford./perc
Motor teljesítmény	1.1 kW (230 V)
Elszívó csatlakozó Ø alul/felül	100 mm / 30 mm
Zajszint	78,5 dB(A)
Méret (h x sz x m) / Súly	1430 x 1000 x 1030 mm / 80 kg

TKS 200

Cikkszám: 5902020

324.570,-

 Listaár: ~~384.260,-~~

Szállított tartozékok

- ▶ alépitmény
- ▶ tolóasztal
- ▶ vezetőléc
- ▶ szögütköző
- ▶ fűrészártárcsa védőburkolat szívótmömlővel
- ▶ asztalhosszabbítás
- ▶ fűrészártárcsa 200 x 30 x 2,8 mm Z18

TKS 254 E KÖRFŰRÉS Z

- ▶ nagy méretű, öntöttvas asztal
- ▶ a fűrészártárcsa 90°-ról -45°-ra balra forgatható, precízen és kényelmesen állítható kézikérek és skála segítségével
- ▶ elől és hátul stabilan felfüggesztett fűrészegység
- ▶ erőteljes motor túlmelegedés elleni védelemmel
- ▶ fűrészártárcsa védőburkolattal elszívó csatlakozással
- ▶ asztalhosszabbítás alapfelszereltségként

Műszaki adatok	TKS 254 E
Max. fűrészártárcsa Ø	254 mm
Vágási szélesség párhuzam vezetővel	680 mm
Max. vágási szélesség a fűrészártárcsától balra	650 mm
Max. vágási magasság 90°/-45°-nál	80 mm / 58 mm
Fűrészártárcsa dőlésszöge	90° / -45°
Asztal méret (h x sz)	635 x 420 mm
Munkamagasság	850 mm
Fűrészártárcsa sebesség	4.000 ford./perc
Motor teljesítmény	2,1 kW (230 V / 400 V)
Elszívó csatlakozó Ø alul / felül	100 mm / 30 mm
Méret (h x sz x m) mm-ben	1.430 x 1.000 x 1.030
Súly	105 kg

TKS 254 E (230 V)

Cikkszám: 5902025

406.720,-

 Listaár: ~~481.530,-~~
TKS 254 E (400 V)

Cikkszám: 5902026

406.720,-

 Listaár: ~~481.530,-~~

Szállított tartozékok

- ▶ alépitmény
- ▶ csúszókeret
- ▶ párhuzam vezető
- ▶ fűrészártárcsa 254 x 30 x 3 mm Z40
- ▶ fűrészártárcsa védőburkolat elszívó csatlakozóval

BKS 501 ASZTALI KÖRFŰRÉS

- ▶ átlátszó védőburkolat a felhasználó biztonsága és a vágási vonal optimális láthatósága érdekében
- ▶ szögben állítható keresztvágó eszköz ékvágó mérővel a rúdron, karbantartást nem igénylő csúszócsapágyakkal
- ▶ alumínium vezetőléc magas és lapos érintkezőléccel, excentrikus szorítóval lehetővé teszi deszkák vágását, hasítást, ferde- és szögvas
- ▶ lecsukható asztalhosszabbító hosszú munkadarabokhoz
- ▶ könnyen mozgatható a futóműnek és lecsukható szállítófogantyúnak köszönhetően

Műszaki adatok	BKS 501
Max. vágási magasság 90°-nál	150 mm
Fűrészárca Ø	500 mm
Fűrészárca sebesség	2800 ford./perc
Asztal hossz x szélesség	1000 x 660 mm
Asztal magasság	850 mm
Teljesítmény	4,2 kW (400 V)
Elszívőcsonk Ø	95 mm
Méret (h x sz x m)	1870 x 810 x 1170 mm
Súly	103 kg

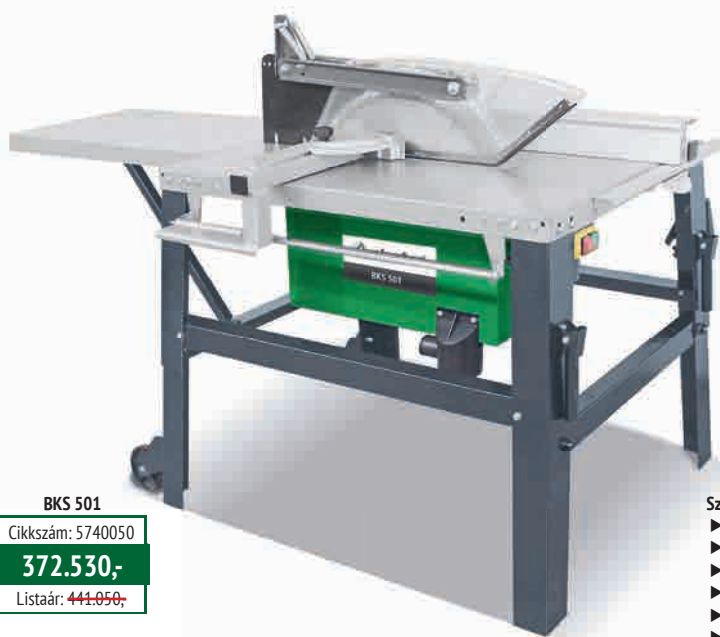

BKS 501

Cikkszám: 5740050

372.530,-Listaár: ~~441.050,-~~

Szállított tartozékok

- ▶ 1 x fűrészárca 500 x 30 x 4 mm Z44
- ▶ tolopálca
- ▶ tolófogantyú
- ▶ inga fűrészárca védőburkolat
- ▶ fűrészárca cserélő szerző
- ▶ lehajtható asztalhosszabbító

HBS SZÉRIA FAIPARI FŰRÉSZGÉPEK PRECÍZ MUNKÁHOZ

- ▶ csavarodásmentes konstrukció
- ▶ biztonságos és melléfutásmentes fűrészvágások
- ▶ fűrészasztal 0-45°-ig fokozatmentesen dönthető
- ▶ precíz alsó és felső 3-görgős fűrészszalagvezetés

HBS 231-1, HBS 321-2, HBS 361-2:

- ▶ lendkerekek öntött alumíniumból, speciális bevonattal
- ▶ alumínium hosszütköző gyorsbefogóval, nagyító és milliméter skála segítségével pontosan állítható (kivéve HBS 231-1)
- ▶ két szalagsebesség (kivéve HBS 231-1)

HBS 400, HBS 471, HBS 473:

- ▶ szalagfűrészek zárt gépalappal
- ▶ csendes, pontos futás az öntöttvas lendkerekeknek köszönhetően
- ▶ alumínium hosszütköző excenteres gyorsbefogóval és skálával
- ▶ 6-25 mm szélességű fűrészszalagokhoz alkalmas

HBS 231-1 - 361-2 szállított tartozékok:

- ▶ 3-görgős fűrészszalagvezető
- ▶ fűrészszalag
- ▶ gérvágó ütköző
- ▶ hosszütköző
- ▶ LED munkalámpa
- ▶ gépalap (HBS 261-2, 321-2, 361-2)

HBS 400 szállított tartozékok:

- ▶ fűrészszalag 16,0 x 0,5 x 3378 mm, 4 ZpZ
- ▶ alumínium gérvágó ütköző



HBS 231-1

Cikkszám: 5902423

109.830,-Listaár: ~~126.970,-~~

HBS 261-2

Cikkszám: 5902426

166.260,-Listaár: ~~196.840,-~~

HBS 321-2

Cikkszám: 5902432

270.680,-Listaár: ~~320.470,-~~

HBS 361-2

Cikkszám: 5902436

346.590,-Listaár: ~~410.740,-~~

HBS 400

Cikkszám: 5900410

581.160,-Listaár: ~~688.050,-~~

Műszaki adatok	HBS 231-1	HBS 261-2	HBS 321-2	HBS 361-2	HBS 400
Cikkszám	5902423	5902426	5902432	5902436	5900410
Lendkerék Ø	238 mm	256 mm	316 mm	356 mm	426 mm
Max. vágási szélesség ütközővel	125 mm	145 mm	225 mm	255 mm	266 mm
Max. vágási szélesség ütköző nélkül	228 mm	245 mm	305 mm	340 mm	416 mm
Max. vágási magasság	90 mm	152 mm	165 mm	225 mm	305 mm
Vágási sebesség	635 m/p.	400 / 800 m/p.	370 / 800 m/p.	370 / 800 m/p.	460 / 980 m/p.
Fűrészszalag hossz	1575 mm	1826 mm	2240 mm	2560 mm	3378 mm
Asztal (hossz x szélesség)	300 x 300 mm	360 x 320 mm	480 x 390 mm	545 x 515 mm	485 x 480 mm
Motor teljesítmény	300 W (230 V)	375 W (230 V)	750 W (230 V)	1100 W (230 V)	1500 W (230 V)
Elszívő csatlakozó Ø	53 mm	100 mm	100 mm	100 mm	120 mm
Méret (h x sz x m)	490 x 420 x 835 mm	680 x 520 x 1435 mm	780 x 600 x 1600 mm	800 x 690 x 1715 mm	765 x 520 x 1750
Súly	20 kg	34 kg	51 kg	70 kg	140 kg



- ▶ az alumínium ütköző másodpercek alatt átalakítható a gyorskioldó kar segítségével a lapos ütközővel történő munkavégzéshez

DB 450 ESZTERGAGÉP KOMPAKT KIALAKÍTÁSSAL BARKÁCSOLÓK ÉS PROFIK RÉSZÉRE

- ▶ csavarodásmentes szürkeöntvény gépágy a rendkívül sima futás, pontosság érdekében
- ▶ stabil szürke öntöttvasból készült szegnyereg és orsóház
- ▶ sebesség szabályzás öt fokozatban ékszíj segítségével
- ▶ könnyen állítható acélból készült esztergakés tartó
- ▶ hosszú munkadarabok esztergálásához is alkalmas
- ▶ a megmunkálási szélesség 450 mm-ről 1000 mm-re növelhető az opcionálisan rendelhető ágyhosszabbítóval

Műszaki adatok	DB 450
Max. esztergálási Ø	254 mm
Csúcsmagasság	127 mm
Csúcsszélesség	450 mm
Orsófej menet	M33 x 3,5
Sebesség	680, 1000, 1400, 2000, 2800 ford./perc
Fokozatok száma	5
Motor teljesítmény	370 kW (230 V)
Morsekúp	MK 2
Méret (h x sz x m)	820 x 300 x 430 mm
Súly	31 kg

DB 450

Cikkszám: 5920450

116.130,-

 Listaár: ~~149.820,-~~
KÉSZLETKISÖPRŐ ÁR!

DB ESZTERGAGÉP SZÉRIA BARKÁCSOLÓK ÉS PROFIK RÉSZÉRE

- ▶ csavarodásmentes szürkeöntvény gépágy a rendkívül sima futásért és a pontosságért
- ▶ stabil szürke öntöttvasból készült szegnyereg és orsóház
- ▶ széles és könnyen állítható acélból készült esztergakés tartó
- ▶ szegnyereg gyorskioldókkal és kézikérrel
- ▶ a forgatható orsófej szabadon mozgatható a gépágyon
- ▶ hosszú munkadarabok megmunkálására is alkalmas
- ▶ digitális sebességkijelző, szabályozható fordulatszám
- ▶ orsóház 180°-ban forgatható
- ▶ ideális nagy átmérőjű munkadarabok esztergálásához
- ▶ DB 1202 Vario elektronikus fordulatszám-szabályozással

DB 1100

Cikkszám: 5921100

362.210,-

 Listaár: ~~428.830,-~~

DB 900

Cikkszám: 5920900

253.440,-

 Listaár: ~~300.050,-~~

 DB 1202 Vario opcionálisan rendelhető
kiegészítővel, szerszámtartó kosárral

DB 1202 Vario

Cikkszám: 5921202

803.110,-

 Listaár: ~~1.033.950,-~~
KÉSZLETKISÖPRŐ ÁR!

Műszaki adatok	DB 900	DB 1100	DB 1202 Vario
Max. esztergálási Ø	306 mm	358 mm	460 mm
Csúcsmagasság	153 mm	179 mm	455 mm
Csúcsszélesség	900 mm	1100 mm	1185 mm
Orsófej menet	M33 x 3,5	M33 x 3,5	M33 x 3,5
Sebesség	500 – 2000 f/p.	500 – 2000 f/p.	0 – 3200 f/p.
Fokozatok száma	10	10	2
Sebesség szabályzás	mechanikus	mechanikus	elektronikus
Motor teljesítmény	550 W (230 V)	750 W (230 V)	1500 W (230 V)
Morsekúp	MK 2	MK 2	MK 2
Méret (h x sz x m)	1380 x 330 x 1175 mm	1620 x 340 x 1215 mm	2060 x 500 x 1200 mm
Súly	80 kg	92 kg	189 kg



KIEGÉSZÍTŐ	Cikkszám	Br. listaár	Br. akciós ár
4 pofás tokmány klt. 2 Ø 100 mm, M33 x 3,5	5931023	45.830,-	34.910,-

SAA ELSZÍVÓ BERENDEZÉSEK MARÁSI, GYALULÁSI ÉS FÚRÁSI FORGÁCSHOZ

- ▶ marás, gyalulás és fűrészelés során keletkező porok elszívásához
- ▶ lapát formájú ventilátorok a nagy szívóteljesítmény érdekében
- ▶ stabil szerkezet tömör acéllemezből
- ▶ alacsonyabb statikus töltés a műanyag szerkezetekhez képest
- ▶ a görgőknek köszönhetően könnyen mozgatható
- ▶ **szállított tartozékok:**
- ▶ 1 x forgácszsák, 1 x szűrőzsák
- ▶ 2 x feszítőheveder, 2 x tömlőbilincs

SAA 2001

Cikkszám: 5922201

170.610,-

Listaár: ~~201.990,-~~

SAA 2003

Cikkszám: 5922203

170.610,-

Listaár: ~~201.990,-~~

Műszaki adatok	SAA 2001	SAA 2003
Max. légmennyiség	2.553 m ³ /óra	2.553 m ³ /óra
Max. szívóerő	1.300 Pa	1.950 Pa
Elszívó csatlakozó Ø	125 mm	125 mm
Motor teljesítmény	1,5 kW (230 V)	1,5 kW (400 V)
Méret mm-ben	1000 x 750 x 2000	1000 x 750 x 2000
Súly	37 kg	37 kg



MS ANYAGTOVÁBBÍTÓ ÁLLVÁNYOK STABIL SEGÍTSÉG A MUNKÁBAN

- ▶ univerzálisan használhatók szalagfűrészekhez, körfűrészekhez és más famegmunkáló gépekhez
- ▶ ideális hosszú, nagy méretű vagy nehéz munkadarabok támasztására, eltávolítására
- ▶ összecsuhatók, így kis helyen tárolhatók és könnyen szállíthatók
- ▶ állítható magasság
- ▶ erős, horganyzott acél görgők

MS 1 K

Cikkszám: 5900004

23.790,-

Listaár: ~~30.690,-~~

KÉSZLETKISÖPRŐ ÁR!

Műszaki adatok	MS 1 K
Terhelhetőség	70 kg
Min./max. magasság	700 / 1150 mm
Max. szélesség	450 mm
Max. helyszükséglet	460 x 470 x 1150
Súly	10 kg



MS 1 K

- ▶ golyósgörgőkkel nagyobb lemezekhez
- ▶ oldalirányú mozgatás is lehetséges

ASA ELSZÍVÓ BERENDEZÉSEK MARÁSI, GYALULÁSI, FÜRÉSZELÉSI FORGÁCSHOZ

- ▶ jelentősen csökkentett portartalom a BIA által tesztelt szűrőanyagoknak köszönhetően, magas fokú elválasztással
- ▶ váz és járókerekek nagy szilárdságú speciális műanyagból
- ▶ gyorskioldó rögzítők a szűrőkhöz és forgácszsákokhoz a problémamentes karbantartás érdekében
- ▶ robusztus, minőségi kivitelezés
- ▶ könnyen mozgatható a görgők segítségével
- ▶ alacsony energiafogyasztás
- ▶ porosztály besorolás: L porosztály

Műszaki adatok	ASA 141	ASA 143
Elszívó csatlakozó Ø	140 mm	140 mm
Max. légmennyiség	1650 m ³ /óra	1650 m ³ /óra
Max. szívóerő	1750 Pa	1750 Pa
Szűrő felület	2,2 m ²	2,2 m ²
Max. zajszint	78 dB(A)	78 dB(A)
Forgácsgyűjtő kapacitás	175 l	175 l
Magasság szűrőpatronnal	2325 mm	2325 mm
Motor teljesítmény	1,1 kW (230 V)	0,75 kW (400 V)
Méret (h x sz x m)	1062 x 648 x 2300 mm	1062 x 648 x 2300 mm
Súly	52 kg	53 kg

- Szállított tartozékok:**
- ▶ szűrőzsák / szívóegység
 - ▶ forgácszsák / szívóegység
 - ▶ szívótömlő nélkül szállítva!



ASA 141

Cikkszám: 5120141

451.830,-

Listaár: ~~534.930,-~~

ASA 143

Cikkszám: 5120143

451.830,-

Listaár: ~~534.930,-~~

SAA 2203 UT FORGÁCSZÍVÓ HELYTAKARÉKOS, ALACSONY KIALAKÍTÁS

- ▶ alacsony kialakításának köszönhetően pl. a gépszal alatt is elhelyezhető
- ▶ marás, gyalulás és fűrészelés során keletkező forgács, por elszívásához
- ▶ tiszta, egészséget nem károsító munkaterület biztosít
- ▶ az acél lapátos ventilátorok egyenletesen biztosítják a nagy szívóerőt
- ▶ alapkivitelben futóművel
- ▶ a gyűjtőzsákok könnyen rögzíthetők a feszítő hevederekkel
- ▶ tömlő nélkül szállítva!

Műszaki adatok	SAA 2203 UT
Cikkszám	5922123
Levegő áramlási sebesség	2200 m ³ /óra
Szívóerő	2200 Pa
Max. zajszint	96 dB(A)
Tápfeszültség	400 V / 50 Hz
Névleges teljesítmény	2,2 kW
Hasznos teljesítmény	1,65 kW
Elszívócsőnk be- / kimeneti szélesség	120 mm / 120 mm
Porzsák csatlakozó átmérő	500 mm
Méret (h x sz x m)	1540 x 550 x 750 mm
Súly	50 kg

Szállított tartozékok

- ▶ 1 x szűrőzsák
- ▶ 1 x forgácszsák
- ▶ 2 x feszítő heveder



SAA 2203 UT

Cikkszám: 5922123

280.530,-

Listaár: ~~322.130,-~~

KGZ 2540 VARIO, KGZ 3050 VARIO TÁRCSÁS FŰRÉSZGÉPEK SOKOLDALÚ HASZNÁLATRA

- ▶ lágyszárú elektronikával szerelve
- ▶ fokozatmentes fordulatszám-állítás
- ▶ alaplemez és forgótányér öntött alumíniumból
- ▶ kompakt, robusztus és egyszerre könnyen szállítható
- ▶ fix pozíciók a könnyebb szögbeállítás érdekében
- ▶ dupla dőlésszöggel és gérvágóval alapfelszerelésként
- ▶ munkadarab-tartó meghosszabbítása mindkét oldalán
- ▶ összecsuksútható anyagütőközökkel az ismételtetés érdekében
- ▶ szériakivitelben forgácsgyűjtő zsákkal
- ▶ gyorsan cserélhető fűrész tárcsa
- ▶ csavaros szorító a munkadarab rögzítéséhez



KGZ 2540 Vario

Cikkszám: 5701254

192.170,-

Listaár: ~~227.510,-~~



KGZ 3050 Vario

Cikkszám: 5701315

242.570,-

Listaár: ~~267.100,-~~

Műszaki adatok	KGZ 2540 Vario	KGZ 3050 Vario
Motor teljesítmény	1.6 kW (230 V / 50 Hz)	1.6 kW (230 V / 50 Hz)
Fűrész tárcsa fordulatszáma	2000-4000 ford./perc	2000-4000 ford./perc
Fűrész tárcsa átmérő	254 mm	305 mm
Méret (h x sz x m)	595 x 825 x 680 mm	595 x 800 x 710 mm
Súly	21.6 kg	23 kg
Vágási kapacitás		
0° / 0°	89 x 292 mm	100 x 305 mm
45° / 0° bal	41 x 318 mm	64 x 305 mm
45° / 0° jobb	25 x 318 mm	44 x 305 mm
0° / 45° bal	64 x 222 mm	100 x 215 mm
0° / 45° jobb	64 x 222 mm	100 x 215 mm

Szállított tartozékok

- ▶ munkadarab-tartó
- ▶ forgácsgyűjtő zsák
- ▶ kezelőszerszám
- ▶ HM fűrész tárcsa 250 x 3,2 x 2,2 x 30 mm, Z60

BKS 500 KÖRFŰRÉSZ ROBUSZTUS KIALAKÍTÁSSAL NAPI SZINTŰ, NAGY IGÉNYBEVÉTELRE

- ▶ optimális felhasználói biztonság a felnyíló biztonsági védőelemnek köszönhetően
- ▶ átlátszó védőburkolat a vágási vonal optimális megtekintéséhez
- ▶ szögben állítható gérvágás vezető szögmérővel, karbantartás nélküli siklócsapágyakkal szerelve
- ▶ alumínium párhuzamvezető magas és lapos támasztó felülettel, valamint excentrikus szorítóval megkönnyíti a deszkák vágását, a hasítási vágásokat, a szög- és sarokvágásokat
- ▶ összecsuksútható asztalhosszabbítás hosszú munkadarabokhoz
- ▶ állandó vágási pontosság
- ▶ kiváló minőségű, erőteljes motor

BKS 500

Cikkszám: 5740500

453.160,-

Listaár: ~~536.500,-~~

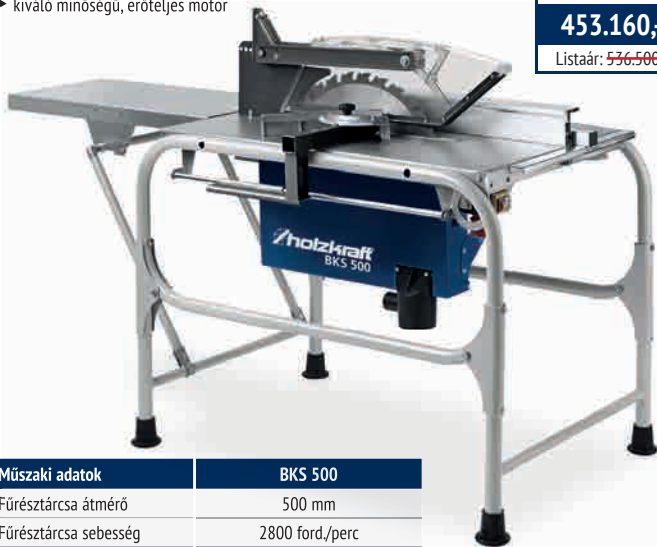

Műszaki adatok	BKS 500
Fűrész tárcsa átmérő	500 mm
Fűrész tárcsa sebesség	2800 ford./perc
Max. vágási magasság 90°	150 mm
Vágási szélesség ütközővel	370 mm
Munkaasztal (h x sz x m)	1000 x 660 x 850 mm
Motorteljesítmény	4.2 kW (400 V / 50 Hz)
Elszívó csónk átmérő	50 mm / 95 mm
Méret (h x sz x m) / Súly	1870 x 810 x 1170 mm / 110 kg

Szállított tartozékok

- ▶ karbid fűrész tárcsa Ø 500 mm Z44
- ▶ tolórúd, fűrész lap védőburkolat
- ▶ szerszám a fűrész lap cseréjéhez
- ▶ összecsuksútható asztalhosszabbítás 800 x 400 mm

UWT 3200 MUNKAASZTAL ALKALMAZHATÓ ÁLLVÁNYKÉNT, KONZOLKÉNT

- ▶ hosszabb munkadarabok megtartására tervezték
- ▶ az összecsuksútható lábak helyet takarítanak meg
- ▶ gépfelfogatás gyors rögzítéssel
- ▶ állítható magasságú görgőtámaszok
- ▶ szerszámok nélkül összeállítható és beállítható
- ▶ stabil alumínium-acél szerkezet
- ▶ nagy teherbírási, 225 kg-ig



▶ UWT 3200 összecsuksúzott állapotban

Műszaki adatok	UWT 3200
Min. / Max. befogási magasság	850 mm / 1000 mm
Max. szélesség	2400 mm
Méret (h x sz x m)	1600 x 600 x 850 mm
Súly	30 kg

UWT 3200

Cikkszám: 5900020

72.760,-

Listaár: ~~102.590,-~~

BTS 200 TÁRCSA ÉS SZALAGCSISZOLÓGÉP FELÜLETEK, ÉLEK ÉS ÍVEK MEGMUNKÁLÁSÁHOZ

- ▶ nagy méretű, dönthető munkaasztal
- ▶ standard, -30 és +30° között állítható géritőköző
- ▶ erőteljes motor
- ▶ szalagcsiszoló egység 0 és 90° között forgatható
- ▶ gyors csiszolószalag csere gyorskioldó rendszer révén
- ▶ egyszerű szalag beállítás
- ▶ gumírozott hajtógörgő a csiszolószalag elcsúszása ellen



BTS 200

Cikkszám: 5902200

289.700,-Listaár: ~~342.980,-~~

BTS 200 szállított tartozékok:

- ▶ ütköző
- ▶ 1 x csiszolószalag 1219 x 150 mm, K 100
- ▶ 1 x csiszolótárcsa Ø 300 mm, K 80

Műszaki adatok	BTS 200
Csiszolótárcsa átmérő	300 mm
Csiszolószalag (h x sz)	1219 x 152 mm
Csiszolószalag sebesség	12 m/mp.
Munkaasztal (h x sz)	315 x 155 mm
Szalagcsiszoló munkaasztal (h x sz)	400 x 225 mm
Munkaasztal dönthetőség	-15 - +45°
Elszívő csatlakozó Ø	2 x 63 mm
Motor teljesítmény	1600 W (230 V)
Méret (h x sz x m)	830 x 620 x 1340 mm
Súly	53 kg

HB 1401 MUNKAPAD PROFESSZIONÁLIS KIVITEL BARKÁCS ÉS ASZTALOS MUNKÁLATOKHOZ

- ▶ gondos kivitelezéssel, precízen gyártott munkapadok
- ▶ minőségi, masszív bükkfából készítve
- ▶ alapkivitelben polccal szerelve
- ▶ négy rögzítő stifttel, két sor rögzítő furattal rendelkezik
- ▶ megmunkálatlan felület
- ▶ szétzerelt állapotban szállítva



Műszaki adatok	HB 1401
Max. terherhetőség	350 kg
Munkaterület pófák nélkül	1340 x 500 mm
Első és hátsó satu hossza	350 mm / 360 mm
Első és hátsó satu szélessége	55 mm / 55 mm
Első és hátsó szorítási kapacitás	160 mm / 160 mm
Asztallap vastagsága	30 mm
Méret (h x sz x m)	1340 x 650 x 850 mm
Súly	47 kg

HB 1401

Cikkszám: 5101411

195.910,-Listaár: ~~231.940,-~~

TKS-Z 400 ASZTALI KÖRFŰRÉSZ IDEÁLIS HOSSZIRÁNYÚ VÁGÁSHOZ, GÉRVÁGÁSHOZ NAGYOBB FAGERENDÁKON

- ▶ a fűrész tárcsa 45° és 90°-kal elforgatható
- ▶ a fűrészegység a kézi kar és a mérleg segítségével dönthető
- ▶ a fűrészegység vezetése a vágásokhoz alulról felfelé egy kar segítségével
- ▶ alkalmas sorja szarufák, valamint ereszek és ékdézsák készítésére
- ▶ párhuzamos ütköző skálával
- ▶ fűrész tárcsa fedél és munkaegység Ø 100 mm-es elszívőcsatlakozással
- ▶ számszámoló a gépvázon a szerszámok rendezett tárolása érdekében
- ▶ a kerékkel szerelt alváz és a kézi kar megkönnyíti a szállítást

Szállított tartozékok:

- ▶ HM fűrész tárcsa 400 x 4,0 x 30 mm, Z 28
- ▶ fűrész tárcsa-védő elszívő csatlakozóval
- ▶ alváz
- ▶ szerszám tartó vezető pálca
- ▶ kezelő szerszámok

Műszaki adatok	TKS-Z 400
Asztal méret (h x sz x m)	945 x 715 x 845 mm
Tolóasztal méret (h x sz x m)	560 x 140 x 40 mm
Max. vágási szélesség hasítókerettel	640 mm
Max. keresztvágási szélesség fűrész tárcsától balra	410 mm
Fűrész tárcsa dönthetőség	45° és 90°
Max. vágási magasság 90° / 45°	120 mm / 90 mm
Fő fűrész tárcsa átmérő	400 mm
Fő fűrész tárcsa sebessége	2800 ford./perc
Elszívőcsonk átmérő	100 mm
Fűrész tárcsa védő elszívőcsonk átmérő	100 mm
Motor teljesítmény	2.8 kW (400 V)
Méret (h x sz x m)	1350 x 1100 x 1180 mm
Súly	131 kg



TKS-Z 400

Cikkszám: 5741400

742.730,-Listaár: ~~843.720,-~~

INFÓ & VIDÉÓ

ANYAGTOVÁBBÍTÓ ASZTAL

Cikkszám	Bruttó listaár	Bruttó ajánlati ár
5741404	351.170,-	296.610,-

- ▶ megkönnyíti a munkavégzést hosszú munkadarabokon
- ▶ 1000 mm-es betápláló görgős szállítószalag ütközősínnel
- ▶ 1000 mm-es kivezető görgős szállítószalag

HWS 505 K KÖRFŰRÉSZ BILLENŐVÁLYÚS KIVITEL, KÖZVETLEN MEGHAJTÁSÚ ELEKTROMOS MOTORRAL

- ▶ pontosan zárt fűrészterület a nagyobb biztonság érdekében a munkavédelmi szabályozásban előírt fűrészvédő készüléknek köszönhetően
- ▶ könnyen végezhető munka az ideális forgatópont révén
- ▶ a fát stabilan rögzíti a vágás közbeni elcsavarodás ellen
- ▶ stabil, csavarodásmentes acél váz
- ▶ robusztus és erős körfűrész motor
- ▶ nagy kerekkel szerelve az egyszerű mozgathoz
- ▶ időjárásálló a kiváló minőségű porfestésnek köszönhetően
- ▶ fázisfigyelő a 400 V-os modelleknél
- ▶ kiváló vágási teljesítmény
- ▶ teljesen összeszerelve szállítva
- ▶ hosszított billenővályú vágáshossz kijelzővel az egyenlő hosszúságú fa könnyű vágásához



HWS 701 K

Műszaki adatok	HWS 701 K	HWS 702 K
Fűrészártárcsa Ø	700 mm	700 mm
Max. vágási teljesítmény	240 mm	240 mm
Max. vágási telj. tűzfában	370 x 240 mm	370 x 240 mm
Motor fordulatszám	1.380 f/p.	1400 ford./perc
Motor teljesítmény	5.2 kW (400 V)	7.5 kW (400 V)
Billenővályú hossz	735 mm	735 mm
Méret (h x sz x m)	1270 x 730 x 1130 mm	1270 x 730 x 1130 mm
Súly	117 kg	121.5 kg

HWS 701 K
Cikkszám: 5966701
564.340,-
Listaár: 668.130,-
HWS 702 K
Cikkszám: 5966702
586.740,-
Listaár: 694.660,-

HWSE 700 K KÖRFŰRÉSZ BILLENŐVÁLYÚS KIVITEL, KÖZVETLEN MEGHAJTÁS

- ▶ zárt fűrészterület a nagyfokú biztonság érdekében a törvényben is előírt védőberendezésnek köszönhetően
- ▶ a fát stabilan rögzíti a vágás közbeni elcsavarodás ellen
- ▶ stabil, csavarodásmentes acél váz
- ▶ kerekkel szerelve az egyszerű mozgathoz
- ▶ ütés-, karc- és időjárásálló a kiváló minőségű porfestésnek köszönhetően
- ▶ fázisfigyelő

Szállított tartozékok:
▶ HM fűrészártárcsa Ø 700 mm



Műszaki adatok	HWSE 700 K
Cikkszám	5960702
Fűrészártárcsa Ø	700 mm
Max. vágóteljesítmény	250 mm
Fűrészártárcsa sebesség	1400 ford./perc
Motor teljesítmény	5 kW (400 V)
Rönk támaszték	740 mm
Munka magasság	700 mm
Méret	1030 x 770 x 1095 mm
Súly	92,5 kg

HWSE 700 K
Cikkszám: 5960702
379.760,-
Listaár: 449.610,-

HSE FÜGGŐLEGES RÖNKHASÍTÓK ELEKTROMOTORRAL IGÉNYES FELHASZNÁLÓK RÉSZÉRE

- ▶ függőleges kialakítás a rövid és méteres rönkök hasításához
- ▶ robusztus és masszív felépítés
- ▶ ütés- és karcálló a kiváló minőségű porbevonatnak köszönhetően
- ▶ gyors, szerszám nélküli vágásimágasság-beállítás
- ▶ alacsony alaplemez a nagy rönkök könnyű, fáradtságmentes betöltéséhez (kivéve HSE 8-550)
- ▶ fázisfigyelő az összes 400 V-os modelleknél
- ▶ kényelmes szállítás a nagy gumikerékkel ellátott alapváznak köszönhetően
- ▶ helytakarékos tárolás a könnyen leereszthető henger révén
- ▶ erőteljes ipari hidraulika rendszer
- ▶ kétkezes biztonsági indítás
- ▶ rönktartóval

HSE 11-1100 / 14-1100:

- ▶ kényelmes szállítás kézi vonórúddal a szabványos alváznak köszönhetően, mely extra nagy, kemény gumi kerekkel és egy kiegészítő támasztókerékkel van felszerelve
- ▶ mechanikus rönkemelővel



HSE 8-550 (230 V)
Cikkszám: 5981008
265.540,-
Listaár: 314.370,-

HSE 8-550 (400 V)
Cikkszám: 5981009
265.540,-
Listaár: 314.370,-



HSE 11-1100
Cikkszám: 5981011
449.610,-
Listaár: 572.310,-

HSE 14-1100
Cikkszám: 5981014
493.840,-
Listaár: 584.670,-

Típus	HSE 8-550 (230 V)	HSE 8-550 (400 V)	HSE 11-1100	HSE 14-1100
Max. hasítóerő	8 tonna	8 tonna	9.9 tonna	14 tonna
Max. hengerlöklet	485 mm	485 mm	850 mm	850 mm
Max. hasítási hossz	550 mm	550 mm	1040 mm	1040 mm
Hasítási sebesség	30.6 mm/mp.	60.6 mm/mp.	37 - 176 mm/mp.	42 - 218 mm/mp.
Visszalépési sebesség	170.8 mm/mp	194 mm/mp	61 mm/mp	52 mm/mp.
Motor teljesítmény	3 kW (230 V)	3.5 kW (400 V)	3.3 kW (400 V)	3.5 kW (400 V)
Olajtartály kapacitás	4 liter	4 liter	8.4 liter	9.3 liter
Méret (h x sz x m)	845 x 935 x 1500 mm	845 x 935 x 1500 mm	1440 x 1330 x 2280 mm	1440 x 1350 x 2280 mm
Súly	110 kg	109 kg	172.5 kg	185 kg

HKM SEPRŐGÉP SZÉRIA INNOVATÍV TANDEM GÖRGŐS RENDSZERREL MAGÁN- VAGY IPARI, BEL- ÉS KÜLTÉRI HASZNÁLATRA

- ▶ tandemgörgős rendszer: a két oldalkefe beforgatja a szemetet a kefehengerek felé, melyek azt továbbseprik a hulladékgyűjtő tartályba
- ▶ kopásálló hengerkefék és oldalkefék poliamidból
- ▶ kényelmes és könnyen tolható készülék
- ▶ helytakarékosan tárolható az összezecskeszhető fogantyúnak köszönhetően
- ▶ az állítható magasságú hengerkefék és oldalkefék segítségével sokféle talajviszonyon használható
- ▶ robusztus ház szálerezített műanyagból
- ▶ a hátsó kerekeknek köszönhetően lépcsőn is használható
- ▶ nagy méretű, könnyen üríthető hulladékgyűjtő tartály: akár fém üdítő dobozok összezecskeszésére is alkalmas

Szállított tartozékok:

- ▶ 2 x oldalkefe
- ▶ 2 x hengerkefe

HKM 800

Cikkszám: 7304008

166.740,-

Listaár: ~~197.410,-~~

Műszaki adatok	HKM 800
Meghajtás	manuális
Tisztítási terület	500-1000 m ²
Max. tisztítási kapacitás	2800 m ² /óra
Munkaszélesség oldalkefékkel	800 mm
Szeméttartály kapacitás	40 l
Méret	800 x 660 x 330 mm
Súly	14 kg



▶ nagy méretű, könnyen üríthető tartály



▶ a hengerkefe egyszerű, szerszám nélküli magasságállítás



▶ helytakarékos tárolás

DRYCAT 16 L-CLASS SZÁRAZ PORSZÍVÓ KOMPAKT, KÖNNYŰ PORSZÍVÓ PRAKTIKUS VÁLLPÁNTTAL

- ▶ kézzel tisztítható, nagy szűrőfelülettel rendelkező patronsűrítő egyenletes szívóerőt biztosít
- ▶ 0,5 m-ről 1,5 m-re hosszabbítható szívótömlő
- ▶ fúvó funkcióval rések kifújásához
- ▶ praktikus tartók a tartozékoknak a készüléken
- ▶ kiváló minőségű műanyag ház



Műszaki adatok	dryCAT 16 L-Class
Porszívó típusa	száraz
Légszállítás	1500 liter/perc
Szívóerő	230 mbar
Tartály térfogat	6 l
Tartály anyaga	műanyag
Tömlő átmérő	30,5 mm
Zajszint	76,8 dB(A)
Teljesítmény	1,2 kW
Tápfeszültség	220-240 V
Méret (h x sz x m)	240 x 200 x 400 mm
Súly	4,7 kg

Szállított tartozékok:

- ▶ tömlő Ø 30,5 mm, 0,5-1,5 m, csatlakozóval, fogantyúval
- ▶ gyapjú szűrőzsák
- ▶ motorvédő szűrő
- ▶ vállszíj
- ▶ lapos tisztítófej
- ▶ kárpit tisztítófej
- ▶ kefék, kerek tisztítófej
- ▶ szűkítő



dryCAT 16 L-Class

Cikkszám: 7002116

42.420,-

Listaár: ~~54.730,-~~

KÉSZLETKISÖPRŐ ÁR!

FLEXCAT 104 SZÁRAZ PORSZÍVÓ KÉNYELMES, HÁTRA VEHETŐ SZÁRAZ PORSZÍVÓ

- ▶ kifejezetten alkalmas szűk helyiségek, járművek takarításához (pl. buszok, vonatok, repülőgépek, színházak vagy mozik)
- ▶ létrán történő munkához is használható (pl. levelek kiszívása az ereszcatornából vagy pókhálók elszívása a mennyezetről)
- ▶ motor túlmelegedés elleni védelemmel
- ▶ a szívótömlő 360°-ban elforgatható
- ▶ a tartály könnyen tisztítható



Szállított tartozékok:

- ▶ szívótömlő (hossz 1,5 m)
- ▶ kefék, kerek tisztítófej
- ▶ lapos tisztítófej
- ▶ műanyag szívócső
- ▶ papír szűrőzsák
- ▶ szövetzsűrő
- ▶ szivacsos szűrő
- ▶ padló tisztítófej összecsatolható kefével

Műszaki adatok	flexCAT 104
Porszívó típusa	száraz
Légszállítás	2000 liter/perc
Tartály térfogat / anyag	4 l / műanyag
Tömlő átmérő / hossz	35 mm / 1,5 m
Zajszint	76 dB(A)
Szűrőfelület	1074 cm ²
Max. teljesítmény	700 W (230 V / 50 Hz)
Szívóerő	200 mbar
Méret (h x sz x m)	251 x 226 x 571 mm
Súly	5,8 kg

flexCAT 104

Cikkszám: 7003115

45.990,-

 Listaár: ~~59.340,-~~
KÉSZLETKISŐPRÓ ÁR!

FLEXCAT 110 KOMPAKT, GAZDASÁGOS SZÁRAZ PORSZÍVÓ

- ▶ könnyen tárolható kompakt kialakításának köszönhetően
- ▶ tartós, nagy teherbírású alkatrészek
- ▶ ergonomikus és praktikus kivétel
- ▶ kábel és tartozék tároló a készüléken



Szállított tartozékok:

- ▶ gyapjú szűrő
- ▶ szívótömlő (1,5 m) fogantyúval, légszabályzással
- ▶ 3 x alumínium szívócső Ø 32 mm, 330 mm-es hossz
- ▶ padló tisztítófej összecsatolható kefével
- ▶ kefék, lapos tisztítófej

Műszaki adatok	flexCAT 110
Porszívó típusa	száraz
Légszállítás	1584 liter/perc
Tartály anyaga	műanyag
Tartály térfogat	10 liter
Tömlő átmérő / hossz	32 mm / 1,5 m
Max. teljesítmény	700 W (230 V)
Motorhűtés	Bypass
Zajszint	76 dB(A)
Tápkábel hossz	8,5 m
Szívóerő	154 mbar
Szűrőfelület	120 cm ²
Méret	333 x 327 x 320 mm
Súly	4,6 kg

flexCAT 110

Cikkszám: 7003105

27.420,-

 Listaár: ~~35.370,-~~
KÉSZLETKISŐPRÓ ÁR!

FLEXCAT 116 Q KOMPAKT, RENDKÍVÜL HALK ÜZEMELÉSŰ PORSZÍVÓ

- ▶ több fokozatú, hatékony szűrő
- ▶ egyszerű tárolás, a kis méretnek és helyigénynek köszönhetően
- ▶ flexibilis bilincsek a fej rögzítéséhez a tartályra
- ▶ felső részen a kábel feltekeréséhez kialakított hely
- ▶ oldalsó védők: nem hagy fekete csíkokat a falakon
- ▶ rendkívül halk, gumírozott kerekek, melyek nem hagynak foltokat



Szállított tartozékok

- ▶ porzsák 11 l
- ▶ szívócső csatlakozókkal (2 m)
- ▶ állítható fogantyú
- ▶ vászon szűrő
- ▶ HEPA patronsűrő
- ▶ teleszkópos, krómzott szívócső
- ▶ ECO padló tisztítófej kefével
- ▶ rés tisztítófej
- ▶ kerek tisztítófej kefével
- ▶ bútor tisztítófej

Műszaki adatok	flexCAT 116 Q
Típus	száraz
Max. teljesítmény	770 W (230 V ~50 Hz)
Légszállítás	3.050 liter / perc
Tartály kapacitása	16 liter
Tartály anyaga	műanyag
Szívócső átmérő / hossz	36 mm / 2 m
Kábelhosszúság	10 m
Szívóerő	230 mbar
Zajszint	62 dB(A)
Méret (h x sz x m)	400 x 400 x 330 mm
Súly	5,8 kg

flexCAT 116 Q

Cikkszám: 7003140

114.980,-

 Listaár: ~~132.920,-~~
